

INSTRUCTION MANUAL - *GUIDE D'INSTALLATION*

N204

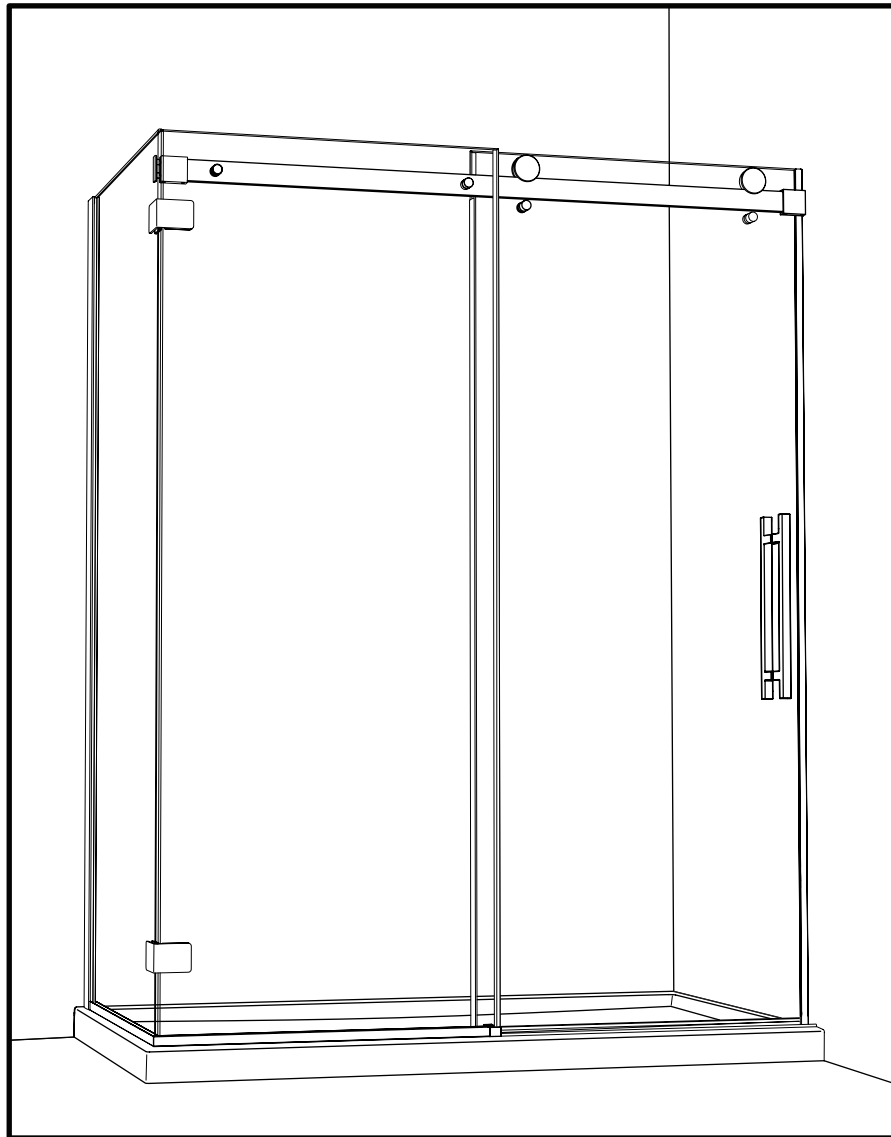

07 / 2014



2 PEOPLE REQUIRED
2 PERSONNES REQUIS



It is mandatory to secure the wall bracket for the rail bar into a wall stud for proper support.

Il faut obligatoirement fixer le support mural pour la barre de roulement dans une ossature de mur pour un soutien adéquat.

Please keep this manual and product code number for future reference and for ordering replacement parts if necessary.

Veillez conserver ce manuel et le code de produit pour des références futures, et au besoin, la commande de pièces de rechange.

GENERAL INSTRUCTIONS

- Read this manual carefully and completely before proceeding.
- It is recommended that you wear safety glasses at all times during the installation.



INSTALLATION OVER CERAMIC TILES

- If your shower door is to be installed over ceramic tiles, the tiles should lay completely under the wall jamb.
- Silicone should be used to seal the gap where the ceramic tiles meet the fixed panel.

NOTICE

- Caulking: no sealant is required inside the shower, unless otherwise stated.
- Some models are equipped with clear sealing gaskets.

CARE FOR YOUR SHOWER DOOR

- Never use scouring powder pads or sharp instruments on metal pieces or glass panels. An occasional wiping down with a mild soap diluted in water is all that is needed to keep the panels and aluminum parts looking new.
- We recommend wiping the glass panels with a squeegee after each use.

INSTRUCTIONS GÉNÉRALES

- Lire attentivement et complètement le manuel d'installation avant de procéder.
- Il est recommandé de porter des lunettes de sécurité en tout temps lors de l'installation.



INSTALLATION SUR LES TUILES EN CÉRAMIQUE

- Si votre porte de douche doit être installée sur une bordure en céramique, le jambage doit reposer complètement sur cette dernière.
- Le calfeutrage doit être appliqué sur le côté extérieur de la douche où le panneau fixe rencontre la bordure en céramique.

NOTE

- Calfeutrage: aucun scellant n'est nécessaire à l'intérieur de la douche.
- Certains modèles sont dotés de joints d'étanchéité clairs.

L'ENTRETIEN DE VOTRE DOUCHE

- Ne jamais utiliser de poudre ou de tampon à récurer, ni d'instrument tranchant sur les parties en métal ou en verre. De temps à autre, il suffit de nettoyer la porte avec une solution d'eau et un détergent doux pour conserver l'aspect neuf des panneaux de verre et du cadre en aluminium.
- Nous recommandons de passer une raclette de douche sur les panneaux de verre après chaque utilisation.

TOOLS REQUIRED / OUTILS REQUIS

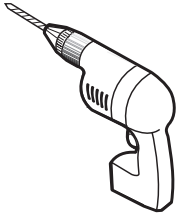

DRILL
PERCEUSE

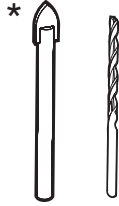

1/4" & 1/8" DRILL BITS
MÈCHE 1/4" & 1/8"



SCREWDRIVER
TOURNEVIS

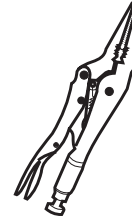

LONG NOSE LOCKING PLIERS
PINCE SERRE ÉTAU

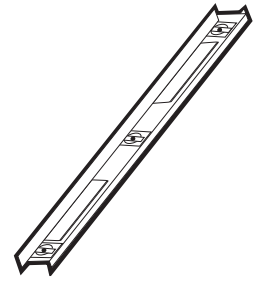

LEVEL
NIVEAU



PENCIL
CRAYON

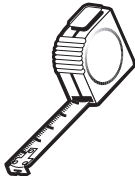

TAPE MEASURE
RUBAN À MESURER

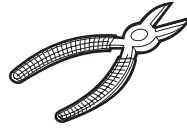

CUTTING PLIERS
PINCE COUPANTE



MALLET
MAILLET

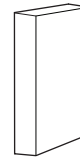

BLOCK
BLOC

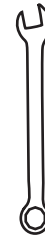

WRENCH
CLÉ À FOURCHE

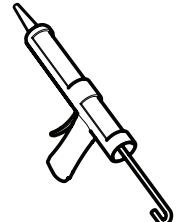

SILICONE
SCCELLANT

* Use a 1/4" drill bit when drilling into ceramic tiles

* Utiliser une mèche de 1/4" pour percer des tuiles en céramique.

POSSIBLE CONFIGURATIONS / CONFIGURATIONS POSSIBLES

Recommended installation configuration according to shower head position.

Configuration d'installation recommandée en fonction de la position de la tête de douche.

*

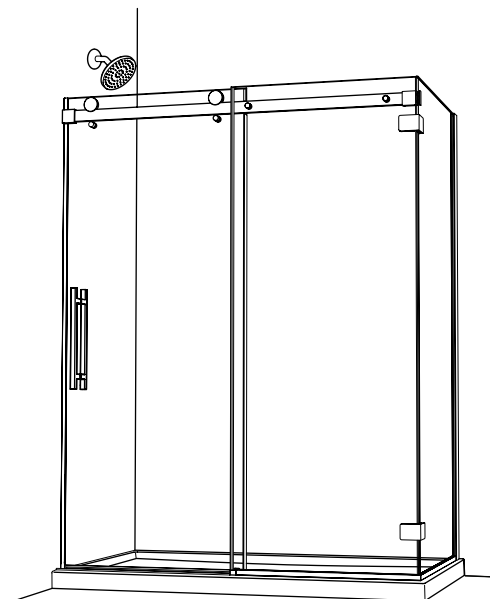
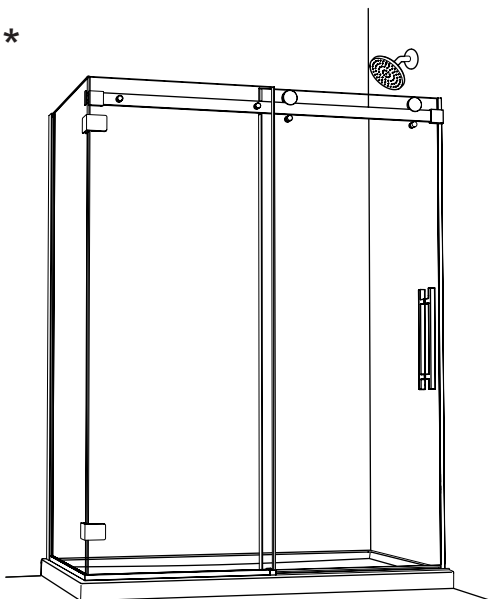

* This configuration illustrated in this manual.

* Cette configuration est illustrée dans ce manuel.

PARTS LISTING / LISTE DES PIÈCES

For model **NOV248 ONLY.**
 Pour le modèle **NOV248 UNIQUEMENT.**

All models **EXCEPT NOV248.**
 This part illustrated in manual.
 Pour tous les modèles **SAUF NOV248.**
 Cette pièce est illustrée dans le manuel.

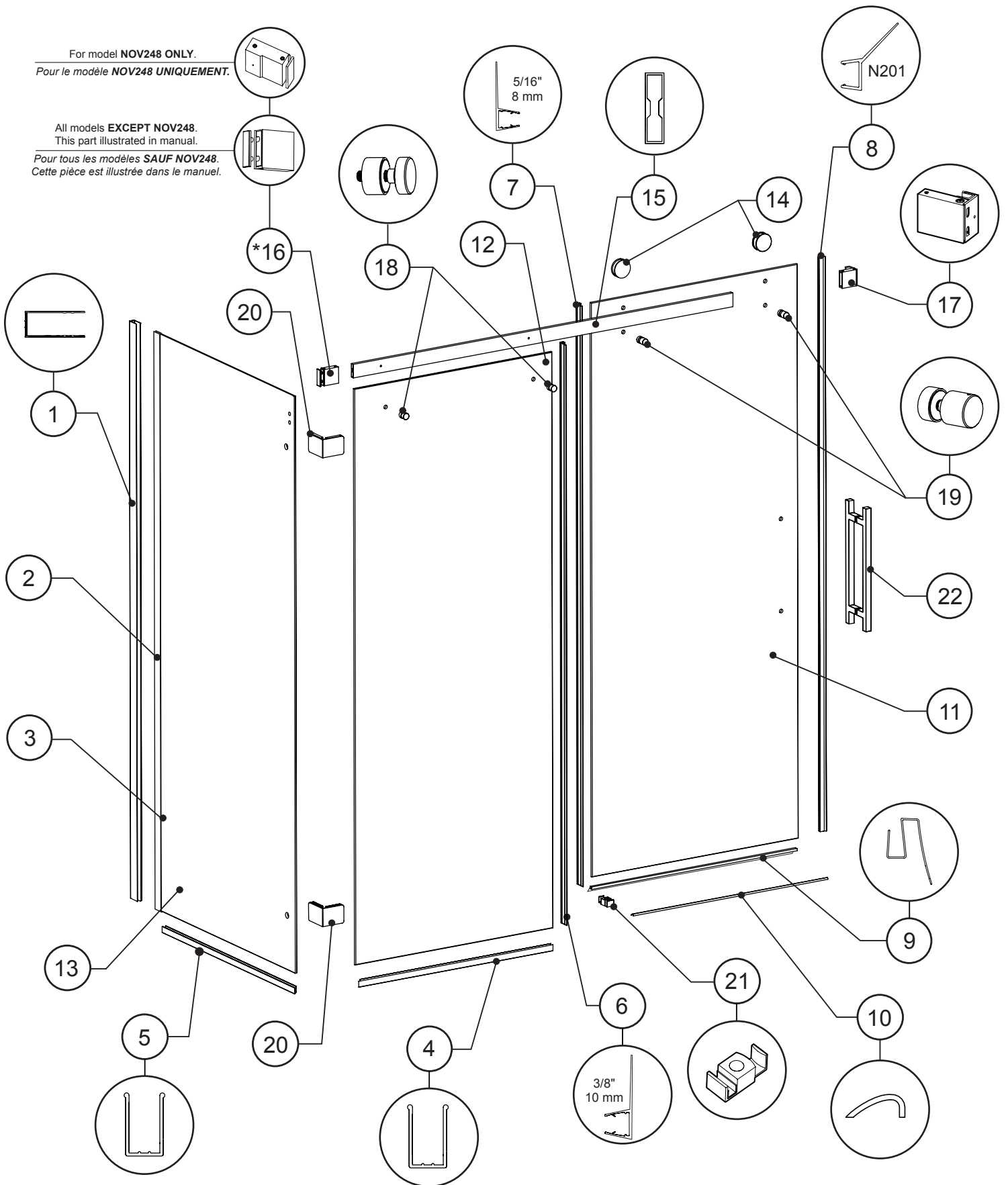

PARTS LISTING / LISTE DES PIÈCES

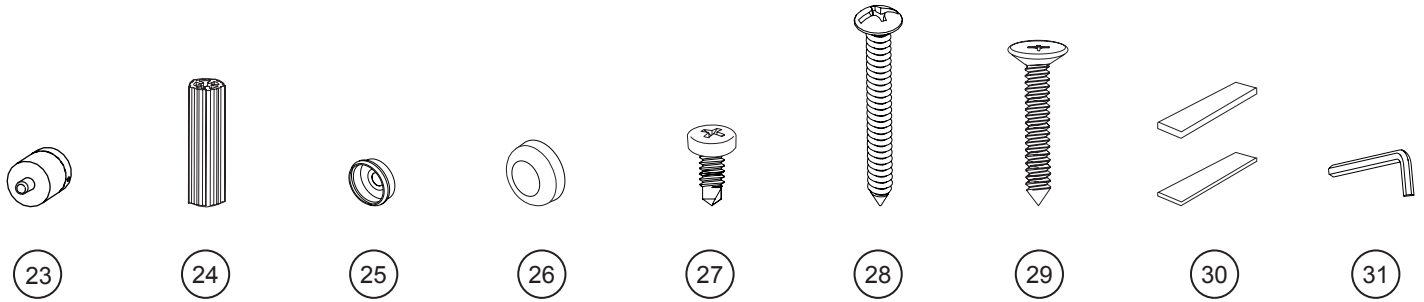

| ITEM | PARTS - PIÈCES | QTY |
|------|--|-----|
| 1 | Wall jamb / Jambage | 1 |
| 2 | Expander / Extenseur | 1 |
| 3 | Expander gasket / Joint de l'extenseur | 1 |
| 4 | "U"-channel for fixed panel / Profilé en «U» pour panneau fixe | 1 |
| 5 | "U"-channel for return panel / Profilé en «U» pour panneau de retour | 1 |
| 6 | Mid gasket for fixed panel (3/8" / 10mm) / Joint latéral pour panneau fixe (3/8" / 10mm) | 1 |
| 7 | Mid gasket for door panel (5/16" / 8mm) / Joint latéral pour le panneau de porte (5/16" / 8mm) | 1 |
| 8 | Door closing gasket / Joint fermeture de porte | 1 |
| 9 | Bottom door gasket / Joint inférieur de porte | 1 |
| 10 | Aluminum threshold / Seuil de rétention | 1 |
| 11 | Door panel / Panneau de porte | 1 |
| 12 | Fixed panel / Panneau fixe | 1 |
| 13 | Return panel / Panneau de retour | 1 |
| 14 | Rollers / Roulettes | 2 |
| 15 | Running rail / Barre de roulement | 1 |
| *16 | Return panel glass mount bracket / Support de verre pour panneau de retour | 1 |
| 17 | Door panel wall mount bracket / Support mural pour panneau de porte | 1 |
| 18 | Glass fastener / Fixation de verre | 2 |
| 19 | Anti-jump / Anti-saut | 2 |
| 20 | Corner clips / Équerre de coin | 2 |
| 21 | Bottom guide / Guide inférieur | 1 |
| 22 | Door handle / Poignée de porte | 1 |
| *23 | Stopper (for NOV248 only) / Butoir (uniquement pour NOV248) | 1 |
| 24 | Wall plug / Cheville | 6 |
| 25 | Screw cap / Capuchon couvre-vis | 3 |
| 26 | Back screw cap / L'arrière du capuchon couvre-vis | 3 |
| 27 | Pan self-drilling screw #8 1/4" / Vis pan auto-perçante #8 1/4" | 3 |
| 28 | Pan screw #8 1-1/4" / Vis pan #8 1-1/4" | 5 |
| 29 | Flat head screw #8 1-1/4" / Vis à tête plate #8 1-1/4" | 2 |
| 30 | Clear setting block (4 x 1/16" & 4 x 1/8") / Bloc à niveau transparent (4 x 1/16" & 4 x 1/8") | 8 |
| 31 | Hex key 3mm / Clé hexagonale 3mm | 1 |

1

MEASURE AND CUT THE FIXED AND RETURN PANEL "U"-CHANNELS

MESURER ET COUPER LES PROFILÉS EN «U» POUR LE PANNEAU FIXE ET LE PANNEAU DE RETOUR



The "U"-channel needs to be cut according to the dimensions in the table. Make sure the correct angle is kept.

Le profilé d'aluminium en "U" doit être coupé selon les dimensions du tableau ci-joint. Assurez de garder l'angle du bon côté.

| Model / Modèle | Fixed Panel (4) Panneau Fixe | Return Panel (5) Panneau de retour |
|----------------|---------------------------------|---------------------------------------|
| 24832 | 22 1/16" | 26 7/8" |
| 24836 | | 30 3/4" |
| 26032 | 28 5/8" | 26 7/8" |
| 26036 | | 30 7/8" |

LEFT SIDE INSTALLATION INSTALLATION DU CÔTÉ GAUCHE

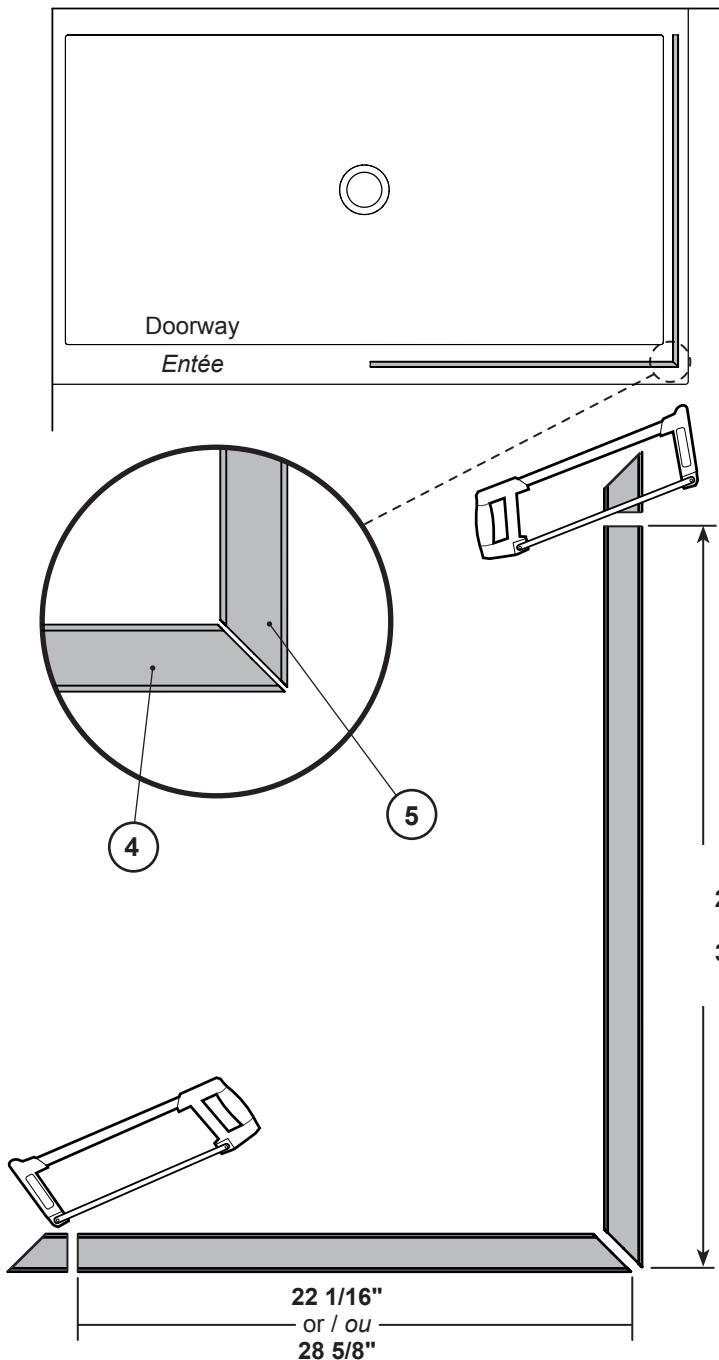

RIGHT SIDE INSTALLATION INSTALLATION DU CÔTÉ DROIT

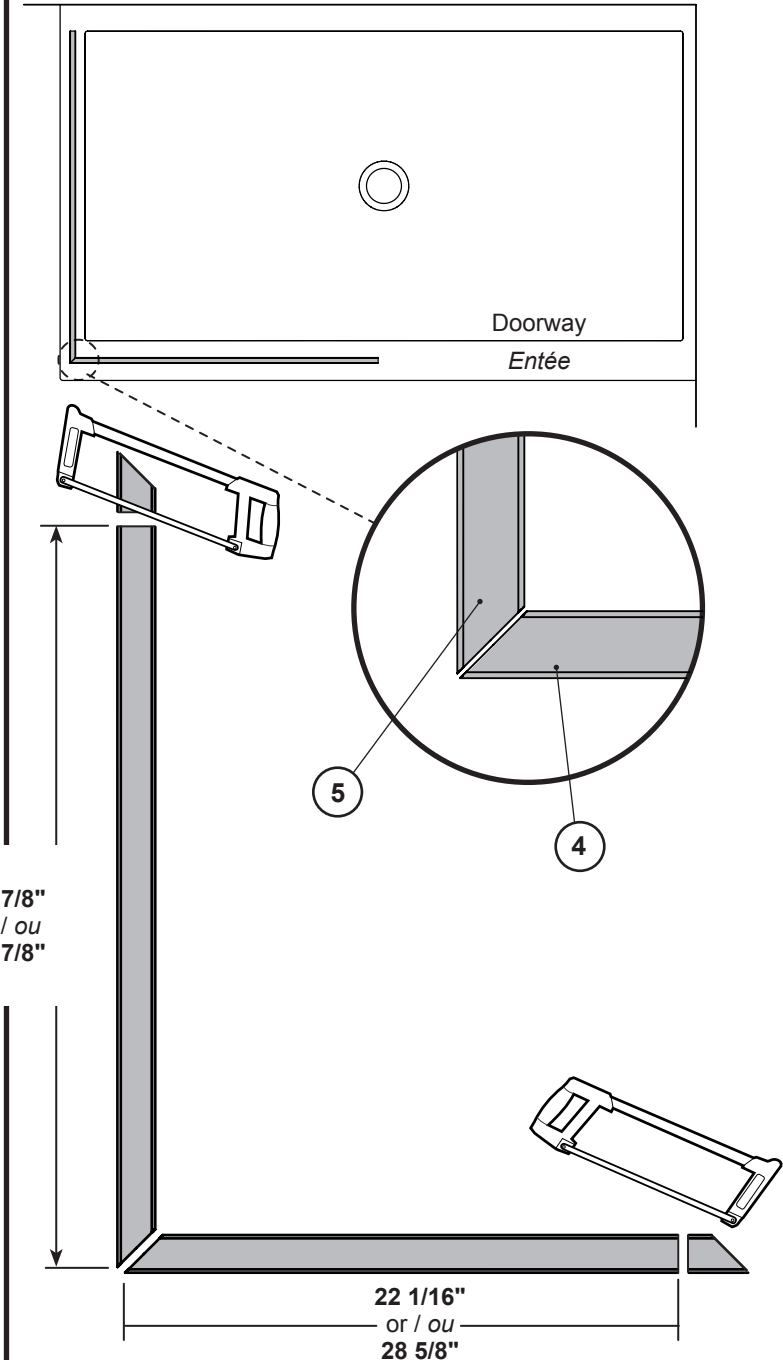

2**MARK THE PLACEMENT AREA FOR THE RETURN PANEL ON THE BASE****MARQUER LA ZONE DE POSITIONNEMENT POUR LE PANNEAU DE RETOUR SUR LA BASE****RECOMMENDED AREA FOR RETURN PANEL INSTALLATION.***ZONE RECOMMANDÉE POUR L'INSTALLATION DU PANNEAU DE RETOUR.*

| MODEL MODÈLE | Return panel placement Placement du panneau de retour | |
|-----------------|--|---------|
| | MIN | MAX |
| 24836 | 45 1/8" | 46 1/8" |
| 26036 | 57 1/8" | 58 1/8" |
| 24832 | 45 1/8" | 46 1/8" |
| 26032 | 57 1/8" | 58 1/8" |



THE FOLLOWING INSTALLATION IS BASED ON PLUMB FINISHED WALLS AND A LEVELLED BASE. IF THESE CONDITIONS ARE NOT MET, PLEASE ADJUST ACCORDINGLY.

L'INSTALLATION SUIVANTE EST BASÉE SUR DES MURS FINIS D'APLOMB ET UNE BASE DE DOUCHE NIVELÉE. SI CES CONDITIONS NE SONT PAS PRÉSENTÉES, VEUILLEZ AJUSTER EN CONSÉQUENCE.

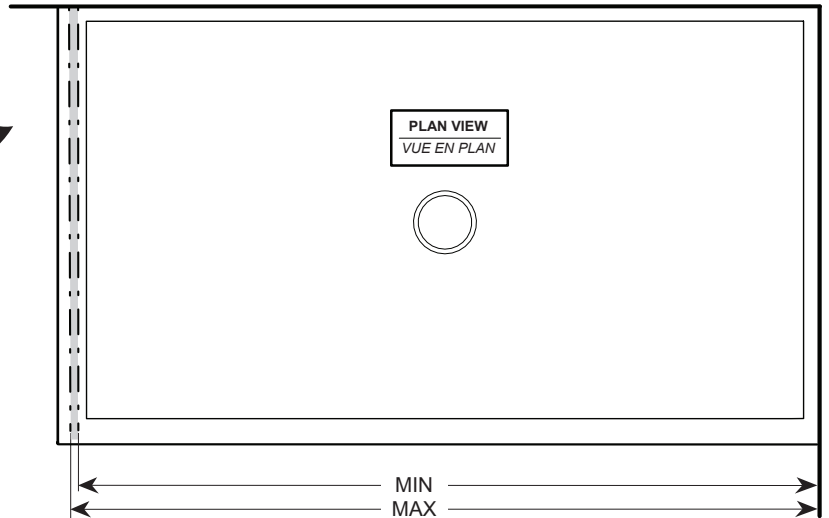
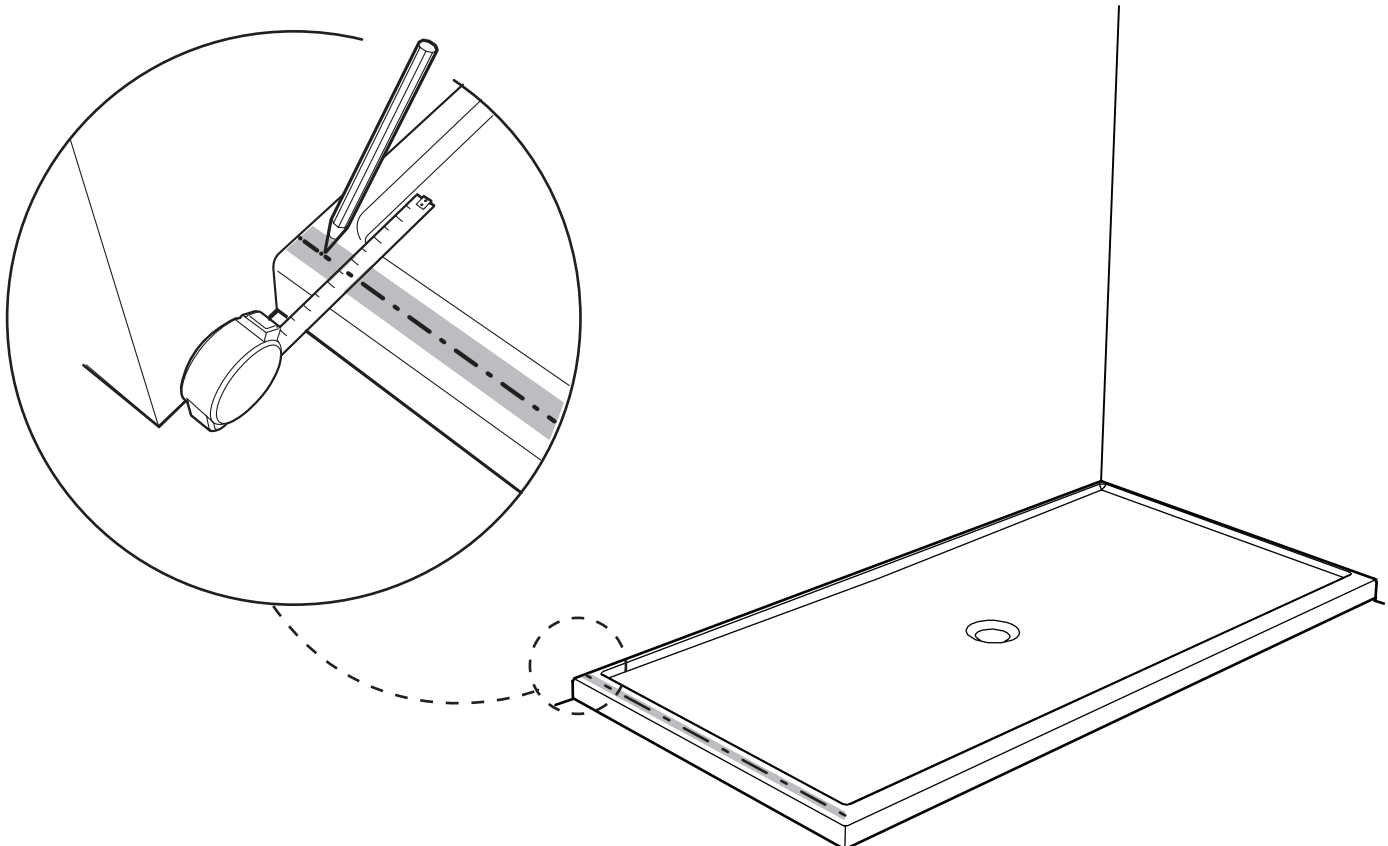
**3****MARK THE CENTER LINE FOR THE RETURN PANEL ON THE BASE WITHIN THE PLACEMENT AREA****MARQUER LA LIGNE DU CENTRE POUR LE PANNEAU DE RETOUR SUR LA BASE ENTRE LA ZONE DE POSITIONNEMENT**

4**LEVEL THE WALL JAMB AND AND MARK THE WALL JAMB HOLES**
NIVELER LE JAMBAGE ET MARQUER LES TROUS DU JAMBAGE

THE HOLES LOCATED ON THE SIDE OF THE WALL JAMB MUST FACE THE INTERIOR OF THE SHOWER.

LES TROUS SITUÉS SUR LE CÔTÉ DU JAMBAGE DOIVENT ÊTRE ORIENTÉS VERS L'INTÉRIEUR DE LA DOUCHE.

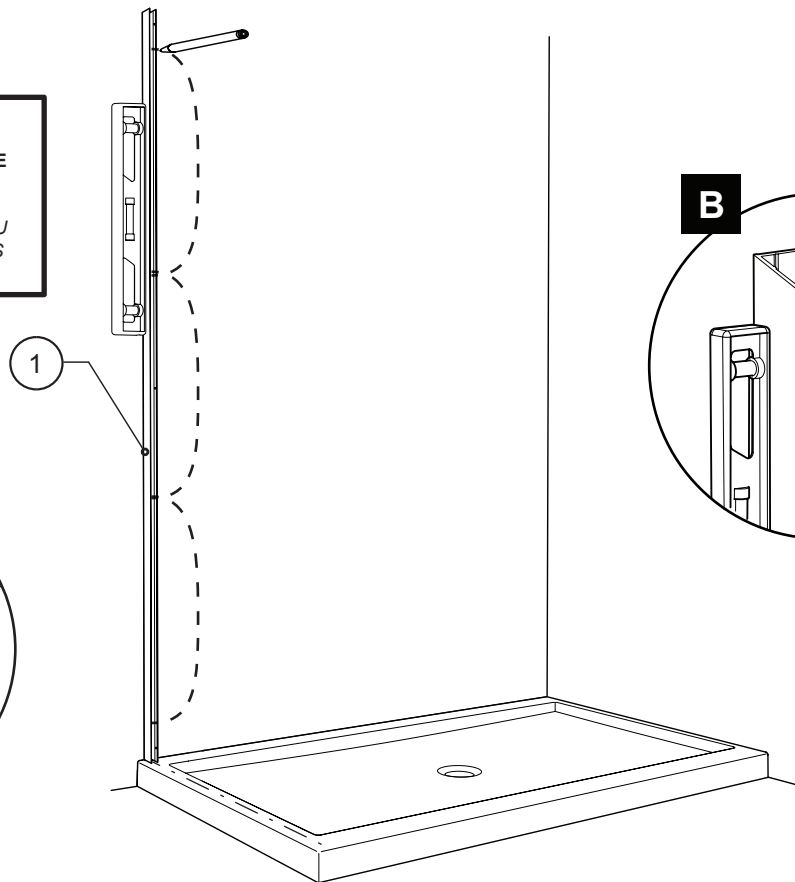
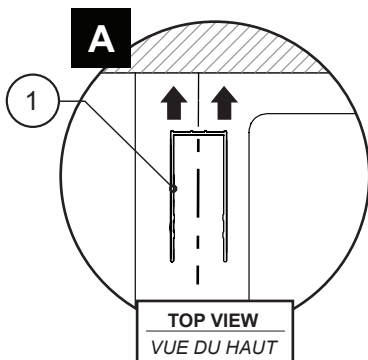
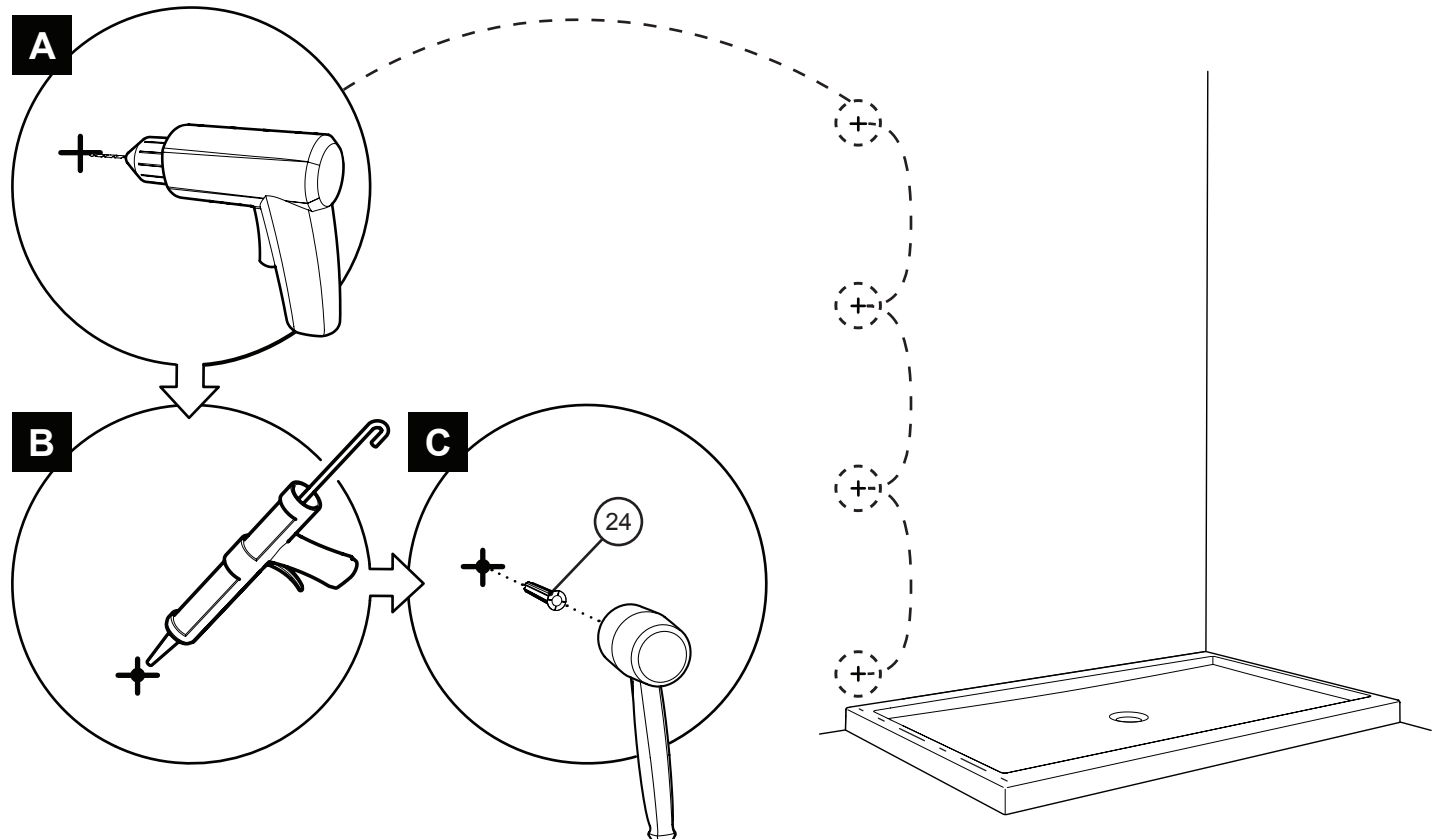
**5****DRILL, APPLY SILICONE & INSERT THE WALL PLUGS**
PERCER, APPLIQUER DU SILICONE ET INSÉRER LES CHEVILLES

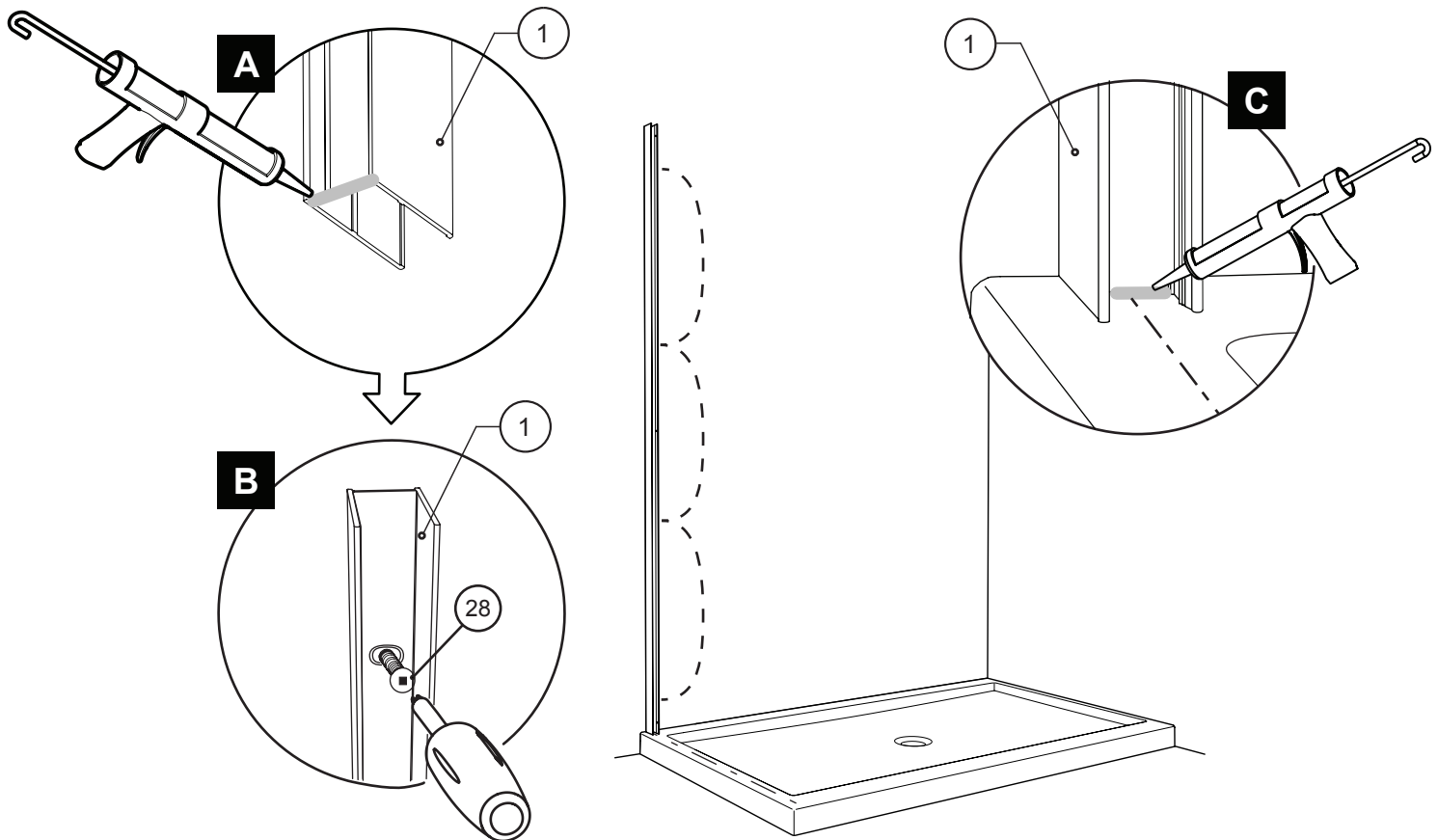
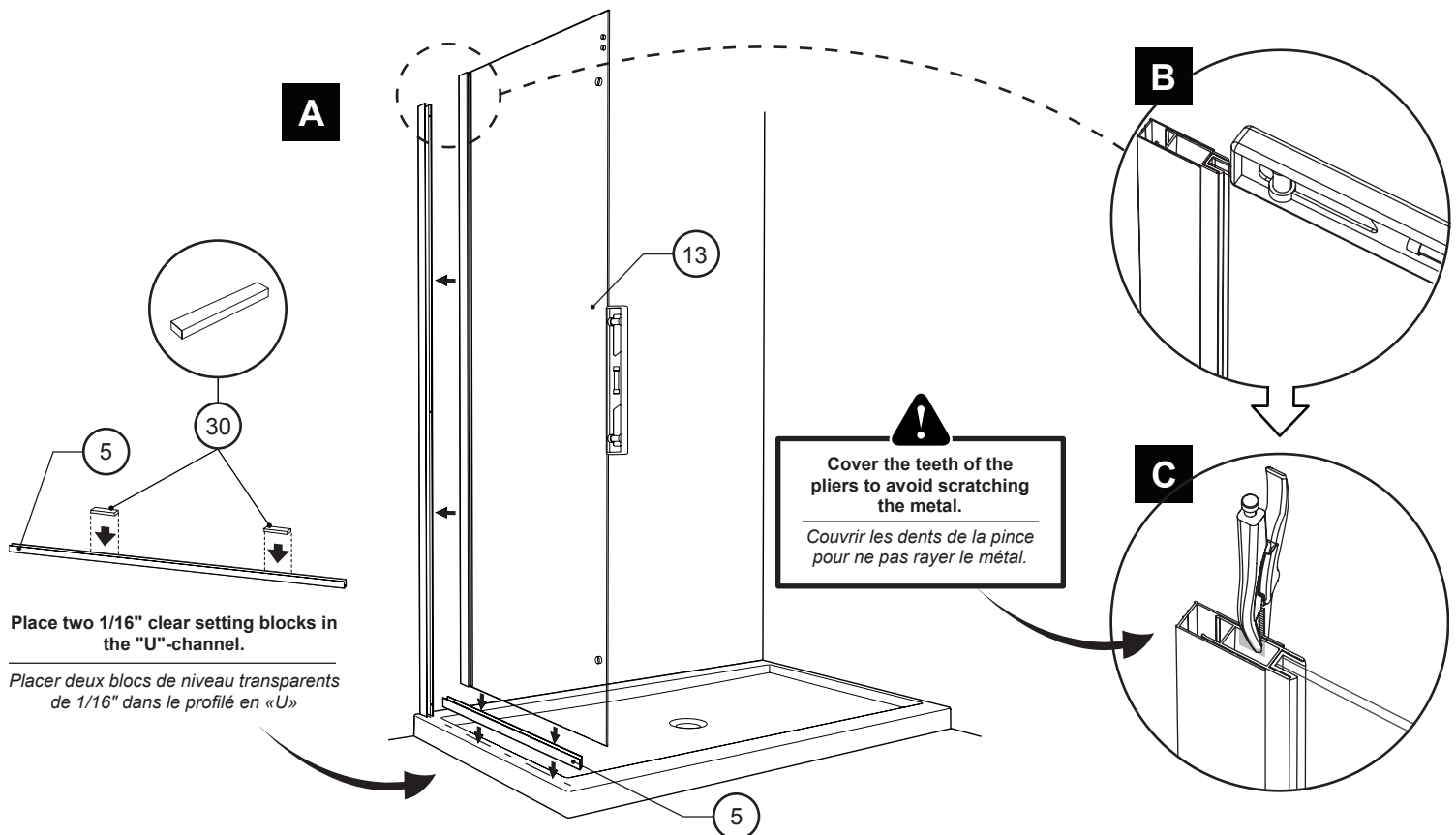
6**SILICONE AND SECURE THE WALL JAMB
CALFEUTRER ET SÉCURISER LE JAMBAGE****7****TEMPORARILY INSTALL THE RETURN PANEL, LEVEL AND CLAMP IT IN PLACE
INSTALLER TEMPORAIREMENT LE PANNEAU DE RETOUR, LE METTRE DE NIVEAU ET SERRER EN PLACE**

8

TEMPORARILY INSTALL THE FIXED PANEL AND CORNER CLIPS, AND LEVEL THE FIXED PANEL
INSTALLER TEMPORAIREMENT LE PANNEAU FIXE ET LES ÉQUERRES DE COIN ET NIVELER LE PANNEAU FIXE

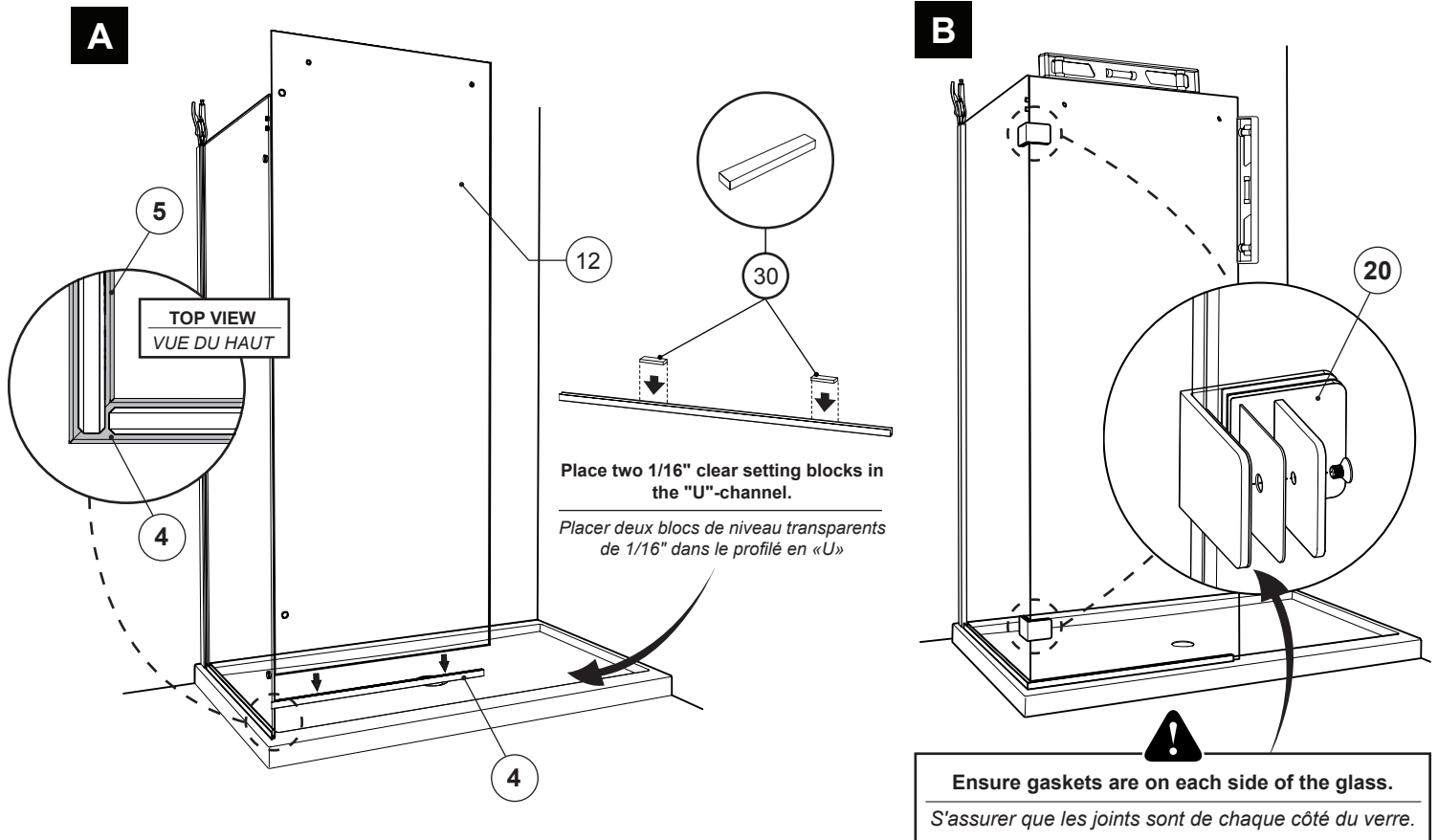
**9**

TEMPORARILY PLACE THE BOTTOM GUIDE ON THE BASE AND MARK BOTH "U"-CHANNEL POSITIONS AND BOTTOM GUIDE
PLACER TEMPORAIREMENT LE GUIDE INFÉRIEUR ET MARQUER L'EMPLACEMENT DES DEUX PROFILÉS EN «U» ET LE GUIDE INFÉRIEUR

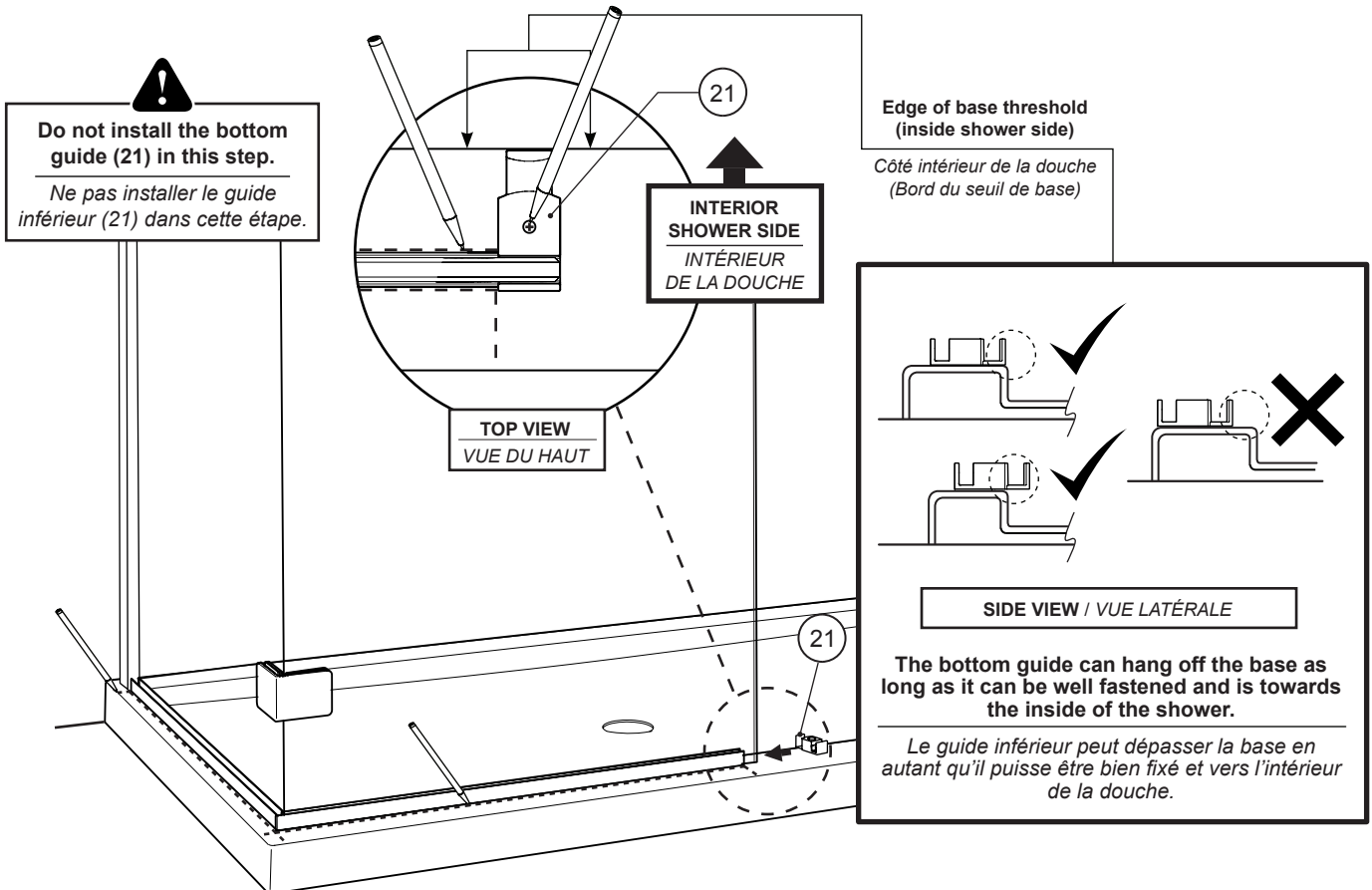

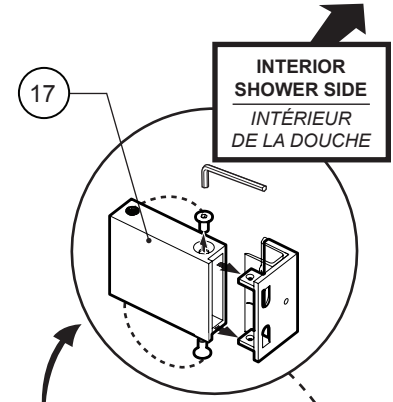
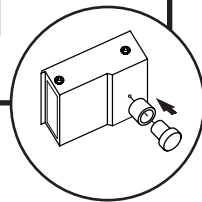
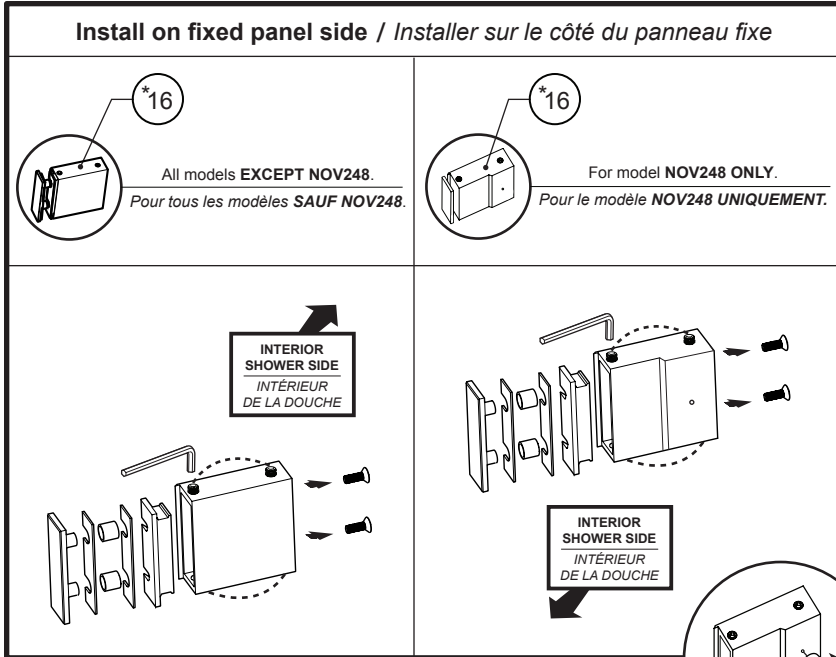

Install on door panel side.
Installer sur le côté du panneau de porte.

Glass fastener holes (fixed panel side).
Trous des fixations de verre (côté du panneau fixe).

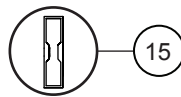

INTERIOR SHOWER SIDE
 INTÉRIEUR DE LA DOUCHE

After sliding the brackets onto the rail, slightly tighten the set screws to prevent the brackets from sliding. Do not tighten the set screws too much, as they will damage the rail.
Après avoir inséré les supports sur le rail, serrer légèrement les vis de réglage pour empêcher les supports de glisser. Ne pas trop serrer les vis de réglage, car ils peuvent endommager le rail.

11 INSTALL THE RUNNING RAIL ONTO THE FIXED PANEL WITH THE GLASS FASTENERS
 INSTALLER LA BARRE DE ROULEMENT AVEC LES FIXATIONS DE VERRE

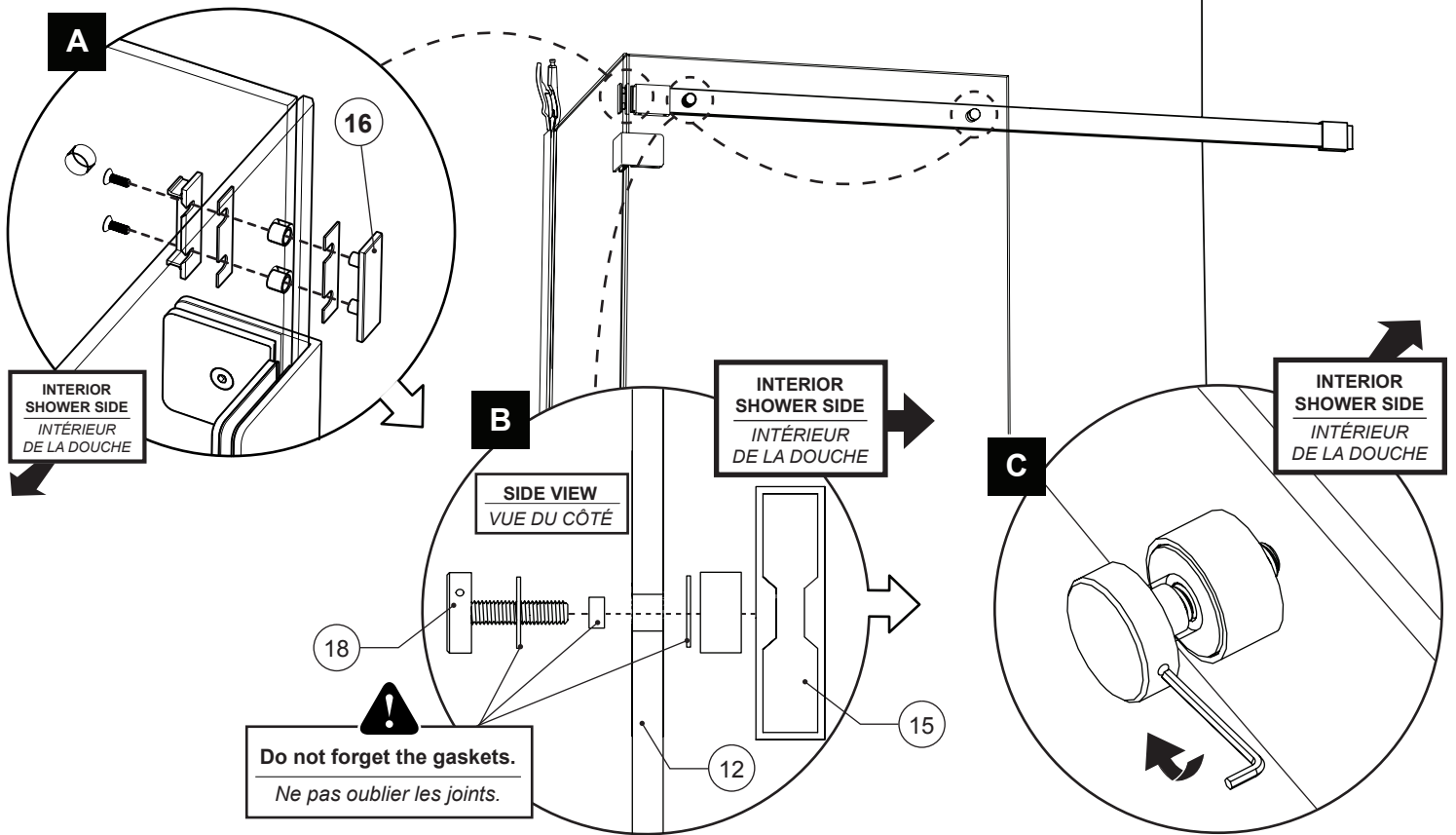

12 LEVEL THE RUNNING RAIL, SLIDE THE BRACKET AGAINST THE WALL AND MARK ITS PLACEMENT
 NIVELER LA BARRE DE ROULEMENT, GLISSER LES SUPPORTS VERS LE MUR ET MARQUER L'EMPLACEMENT

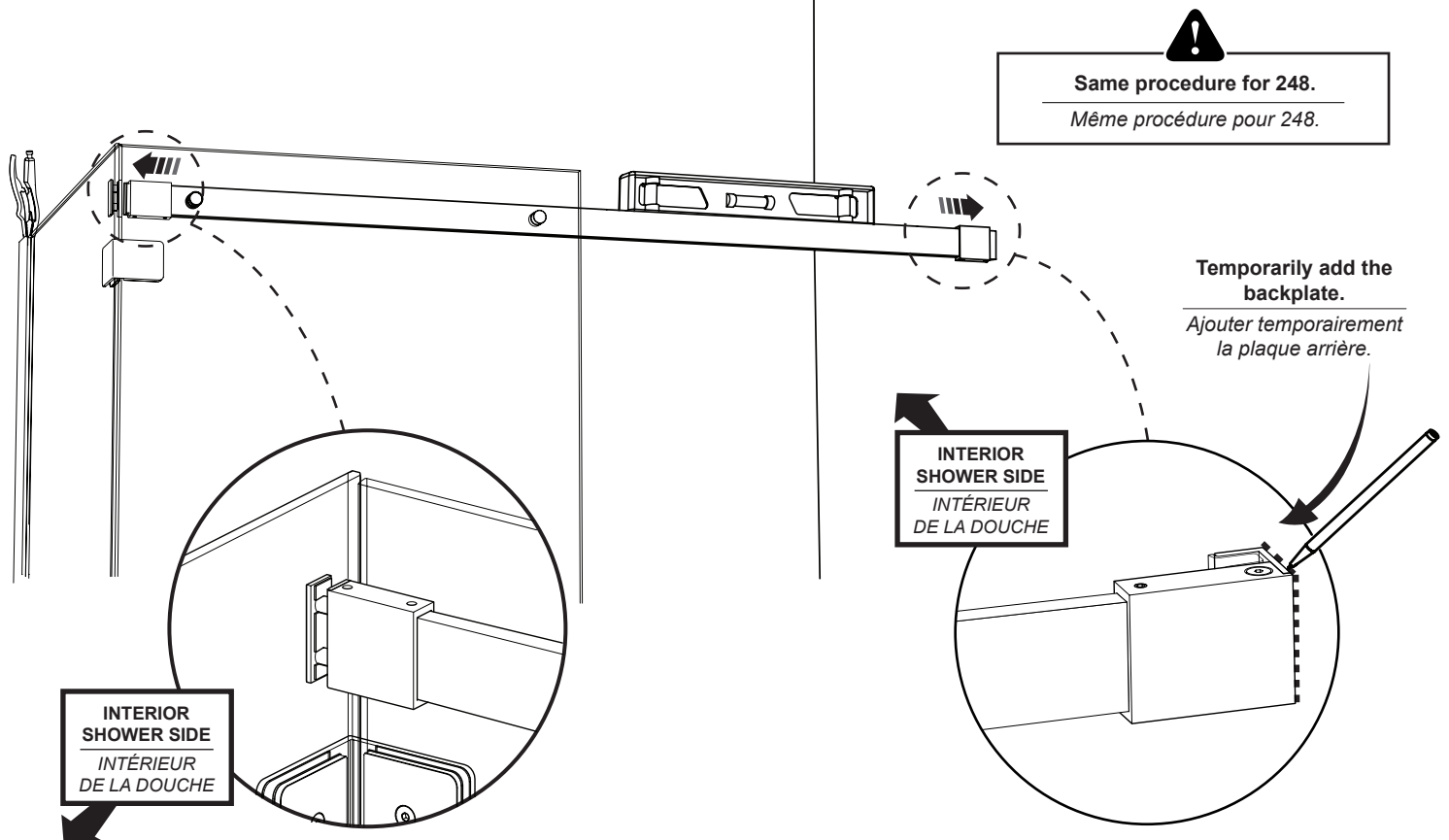

13
REMOVE THE FIXED PANEL AND RETURN PANEL
ENLEVER LE PANNEAU FIXE ET LE PANNEAU DE RETOUR

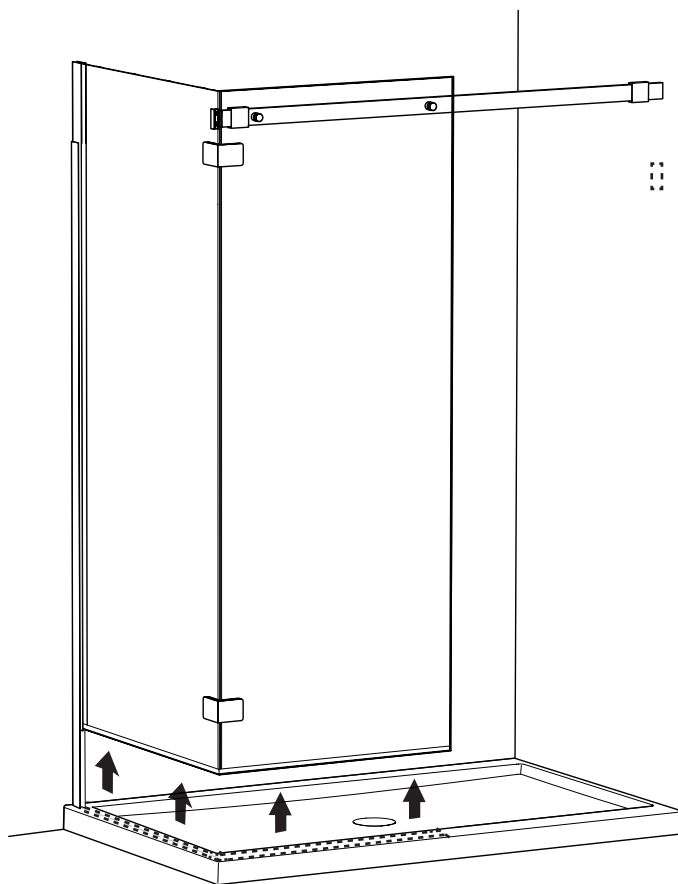

For ease in removing the panels, corner clips and running rail can be removed first.

Pour faciliter le retrait des panneaux, les équerre de coin et la barre de roulement peuvent être enlevées en premier.

**14**
INSTALL THE "U"-CHANNELS
INSTALLER LES PROFILÉS EN «U»
A

Wipe the base with a clean cloth before installing the U-channel.

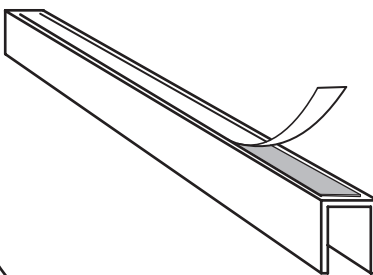
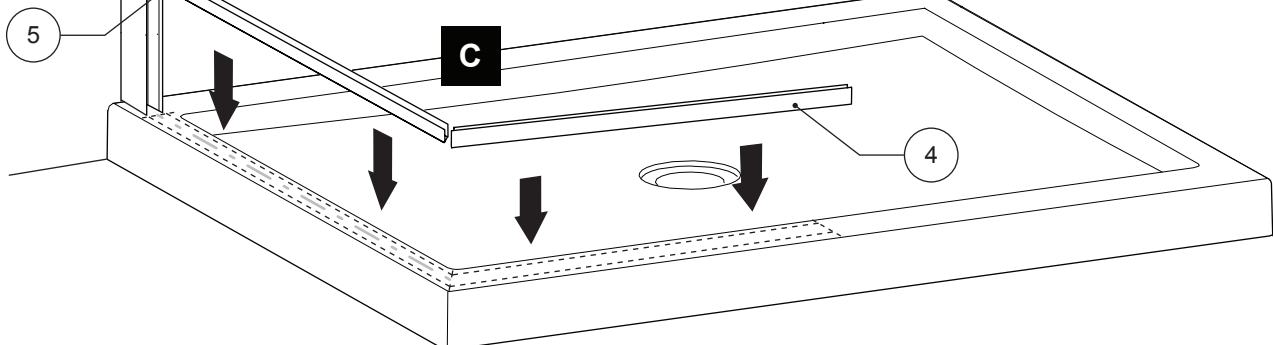
Essuyer la base avec un chiffon propre avant d'installer le profilé en «U».

B**C**

15

DRILL, APPLY SILICONE AND INSTALL THE BOTTOM GUIDE
PERCER, APPLIQUER DU SILICONE, ET INSTALLER LE GUIDE INFÉRIEUR

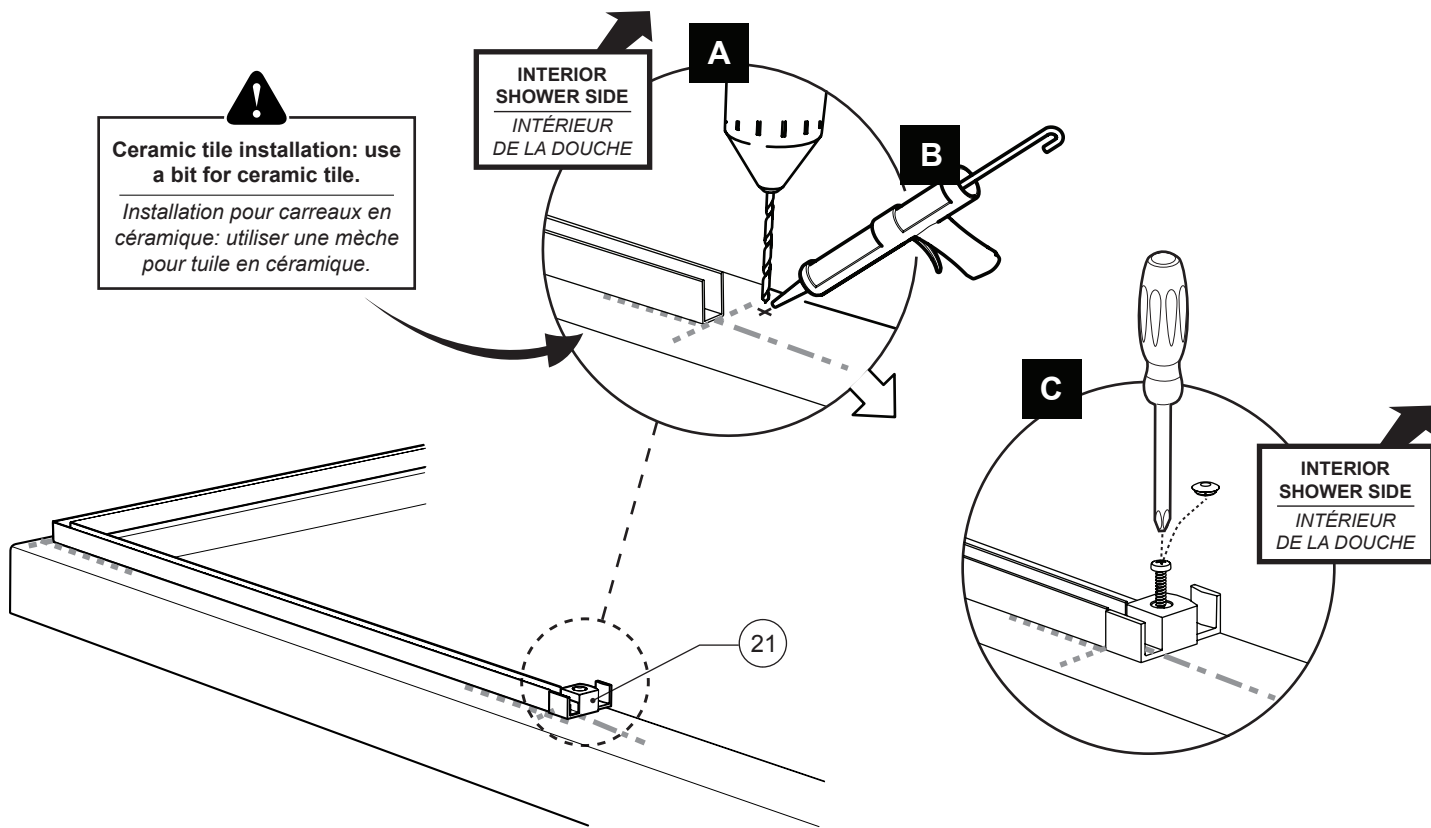
**16**

MARK AND DRILL THE HOLES, THEN APPLY SILICONE, INSTALL THE WALL PLUGS, AND SECURE THE WALL BRACKET PLATE
MARQUER ET PERCER LES TROUS, APPLIQUER DU SILICONE, INSÉRER LES CHEVILLES ET SÉCURISER LA PLAQUETTE MURAL

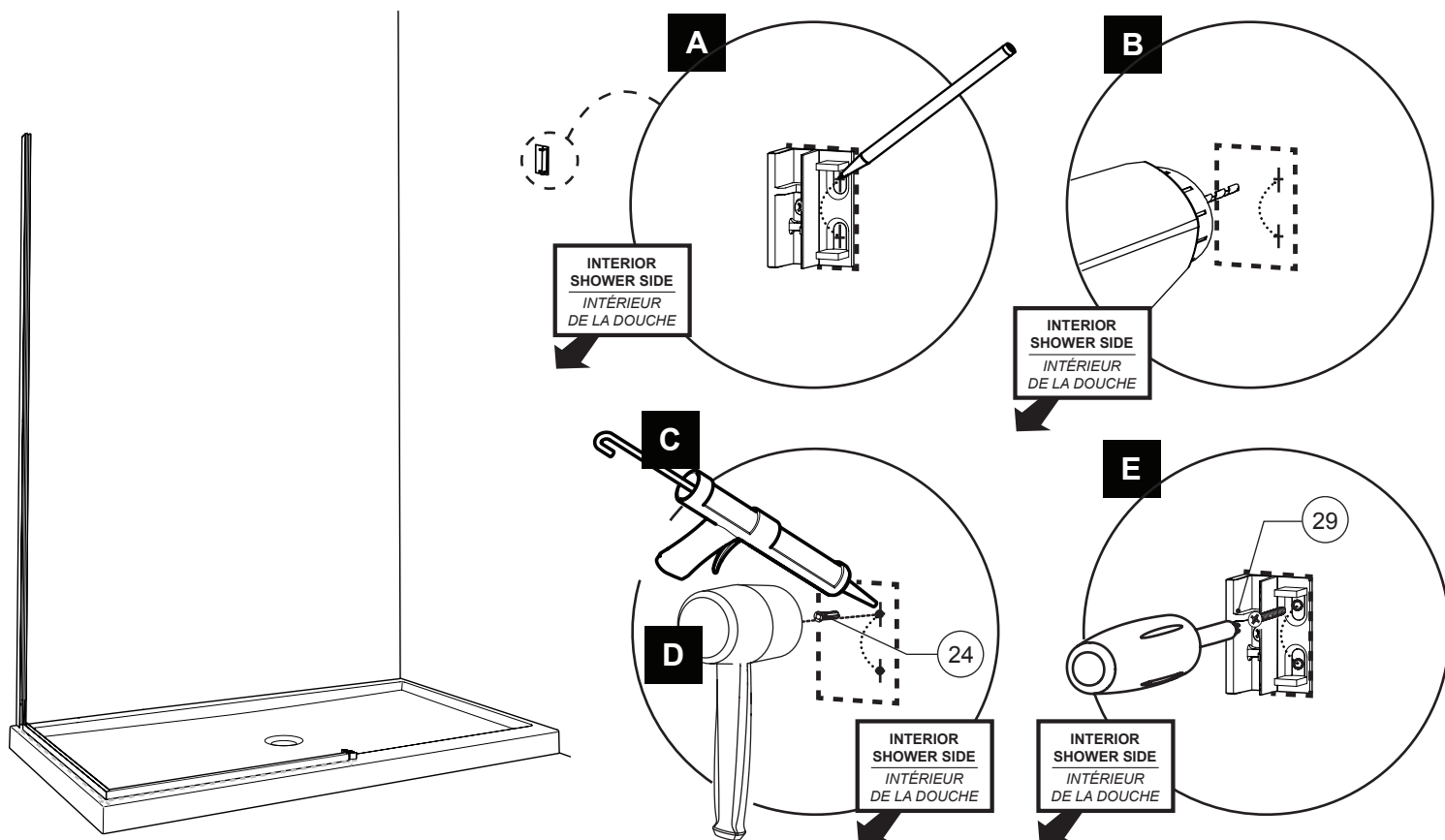

17 CUT AND INSTALL THE BOTTOM DOOR GASKET ONTO THE DOOR
COUPER ET INSTALLER LE JOINT INFÉRIEUR DE LA PORTE SUR LE PANNEAU DE PORTE

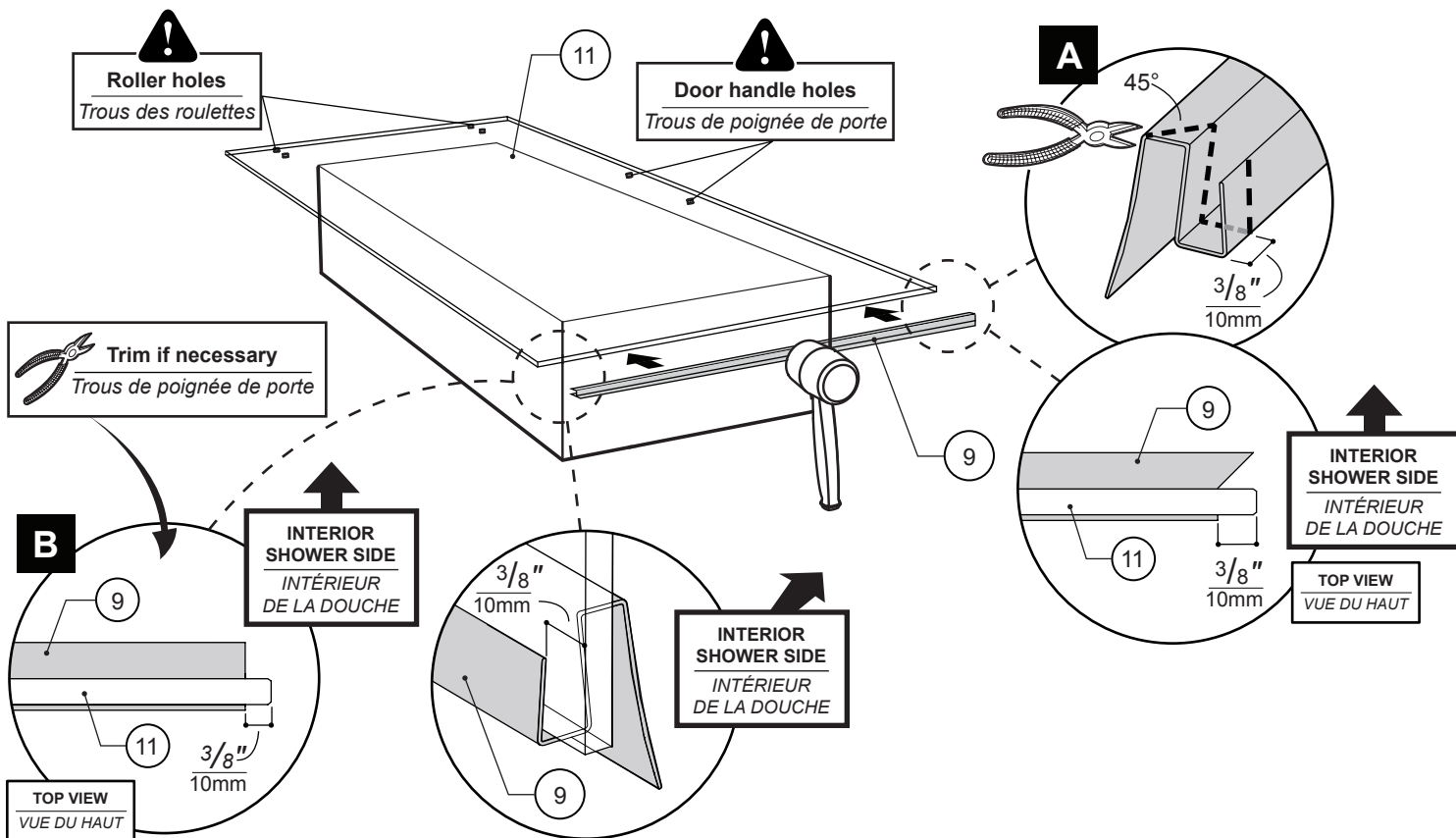

18 INSTALL THE ROLLERS ONTO THE DOOR
INSTALLER LES ROULETTES SUR LA PORTE

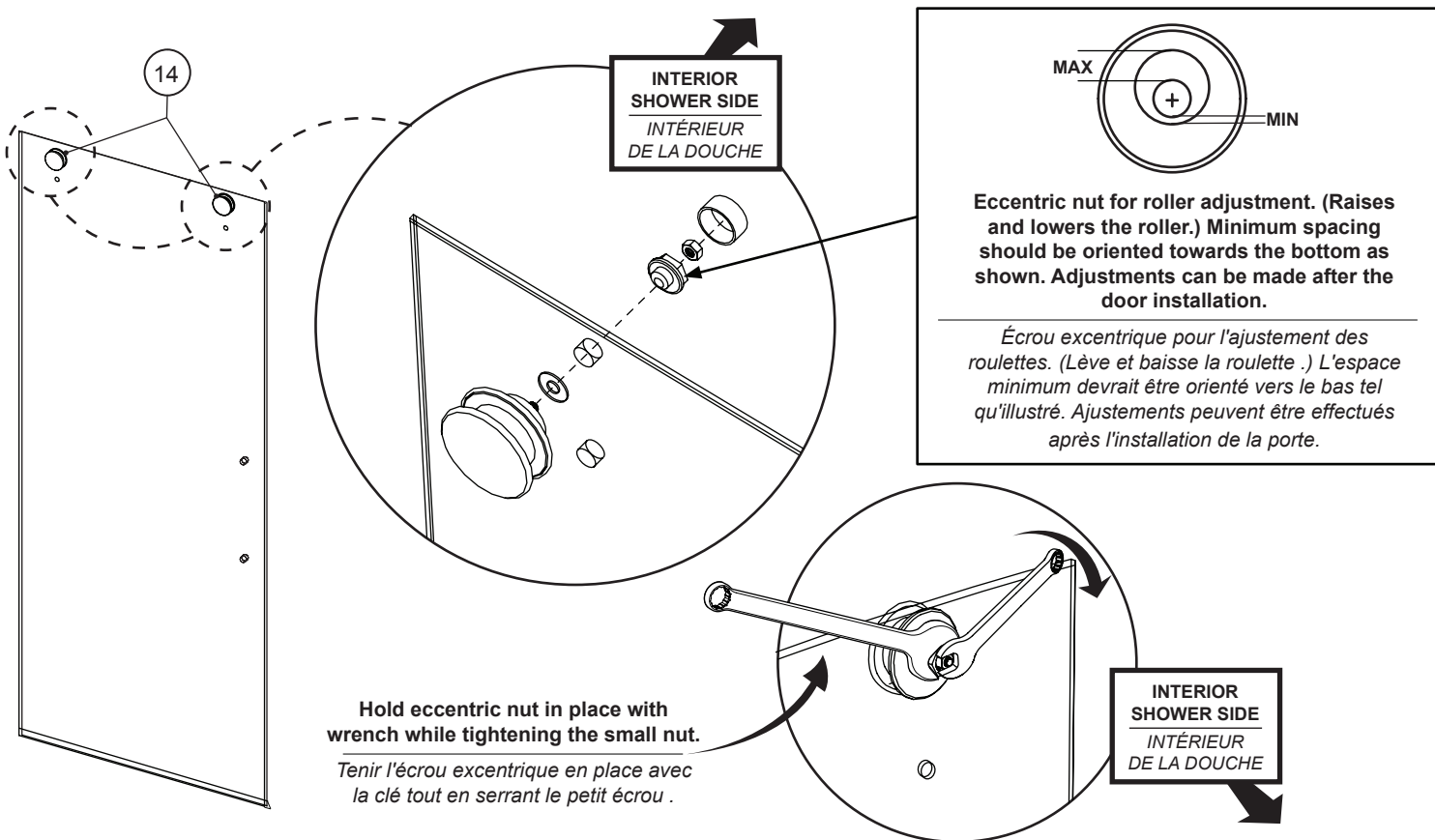

19 **INSTALL THE HANDLE ONTO THE DOOR**
INSTALLER LA POIGNÉE SUR LA PORTE

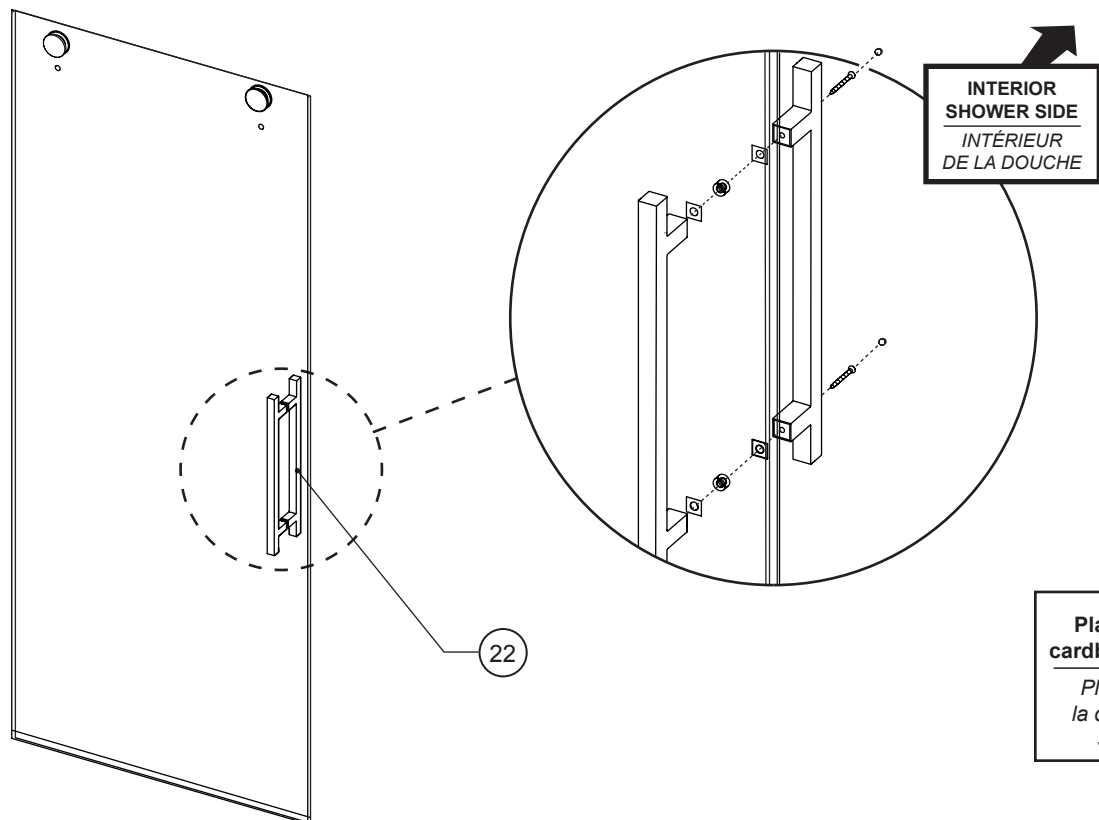

Place door inside shower on cardboard or a towel to protect it.
Placer la porte à l'intérieur de la douche sur un carton ou une serviette pour la protéger.

20 **REINSTALL THE FIXED PANEL AND RETURN PANEL**
RÉINSTALLER LE PANNEAU FIXE ET LE PANNEAU DE RETOUR

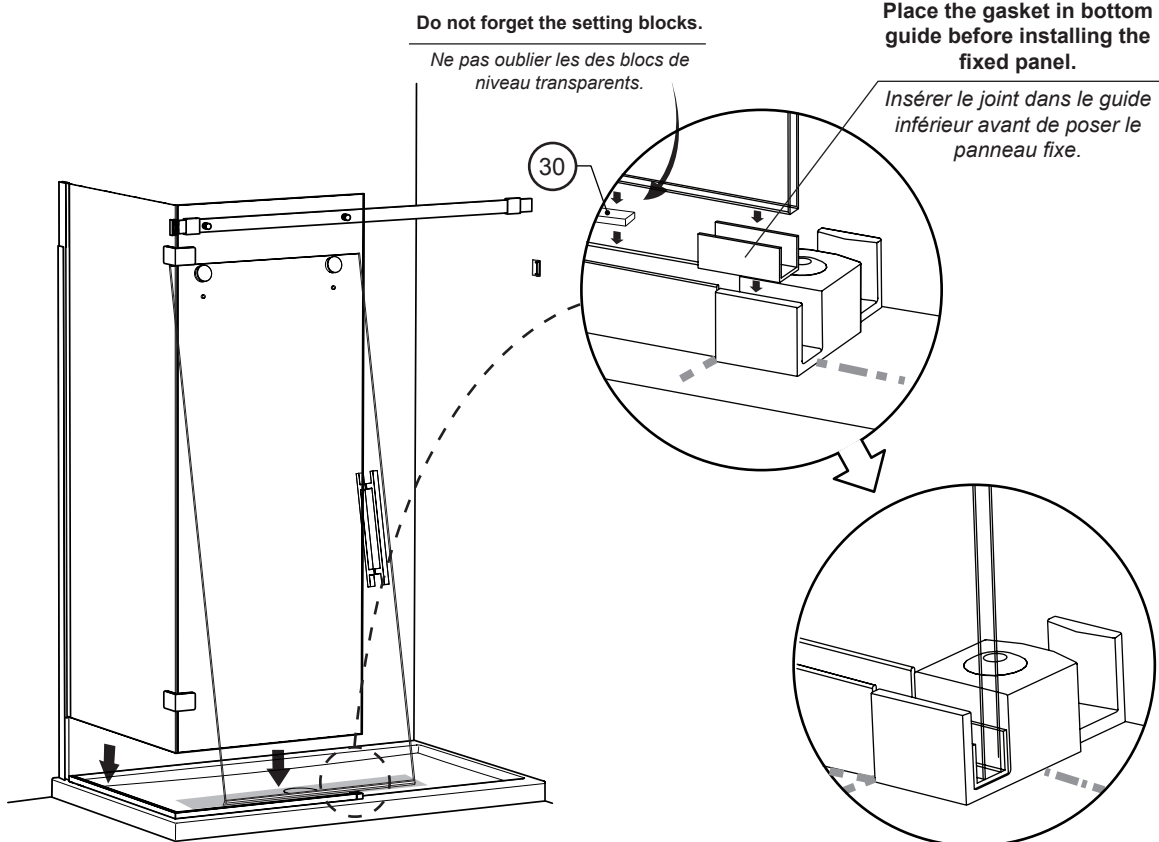

21 LEVEL THE FIXED PANEL AND RETURN PANEL AND CLAMP THE RETURN PANEL
NIVELER LE PANNEAU FIXE ET LE PANNEAU DE RETOUR ET SERRER LE PANNEAU DE RETOUR

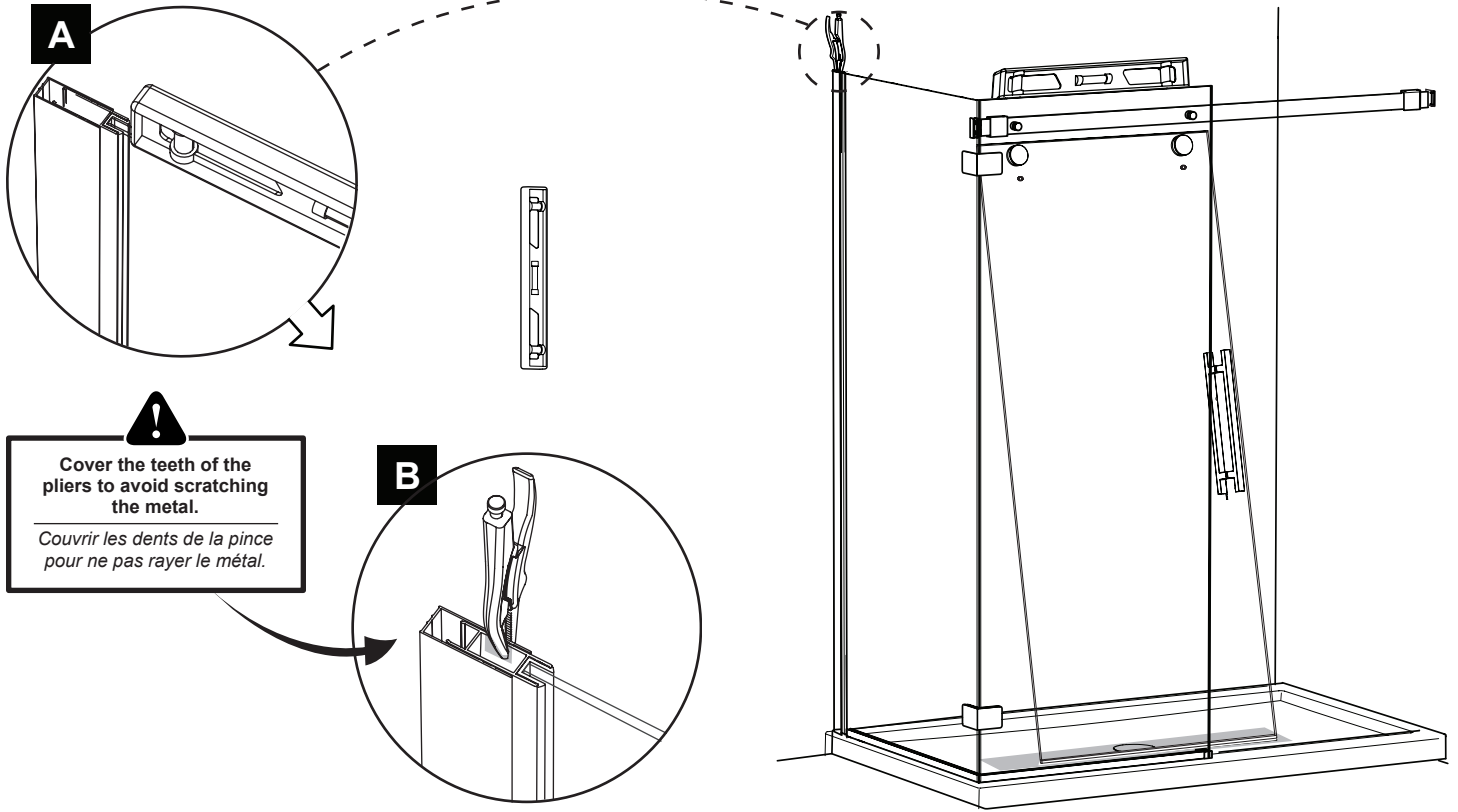

22 SECURE THE EXPANDER AND WALL MOUNT BRACKET
SÉCURISER L'EXTENSEUR ET LE SUPPORT MURAL

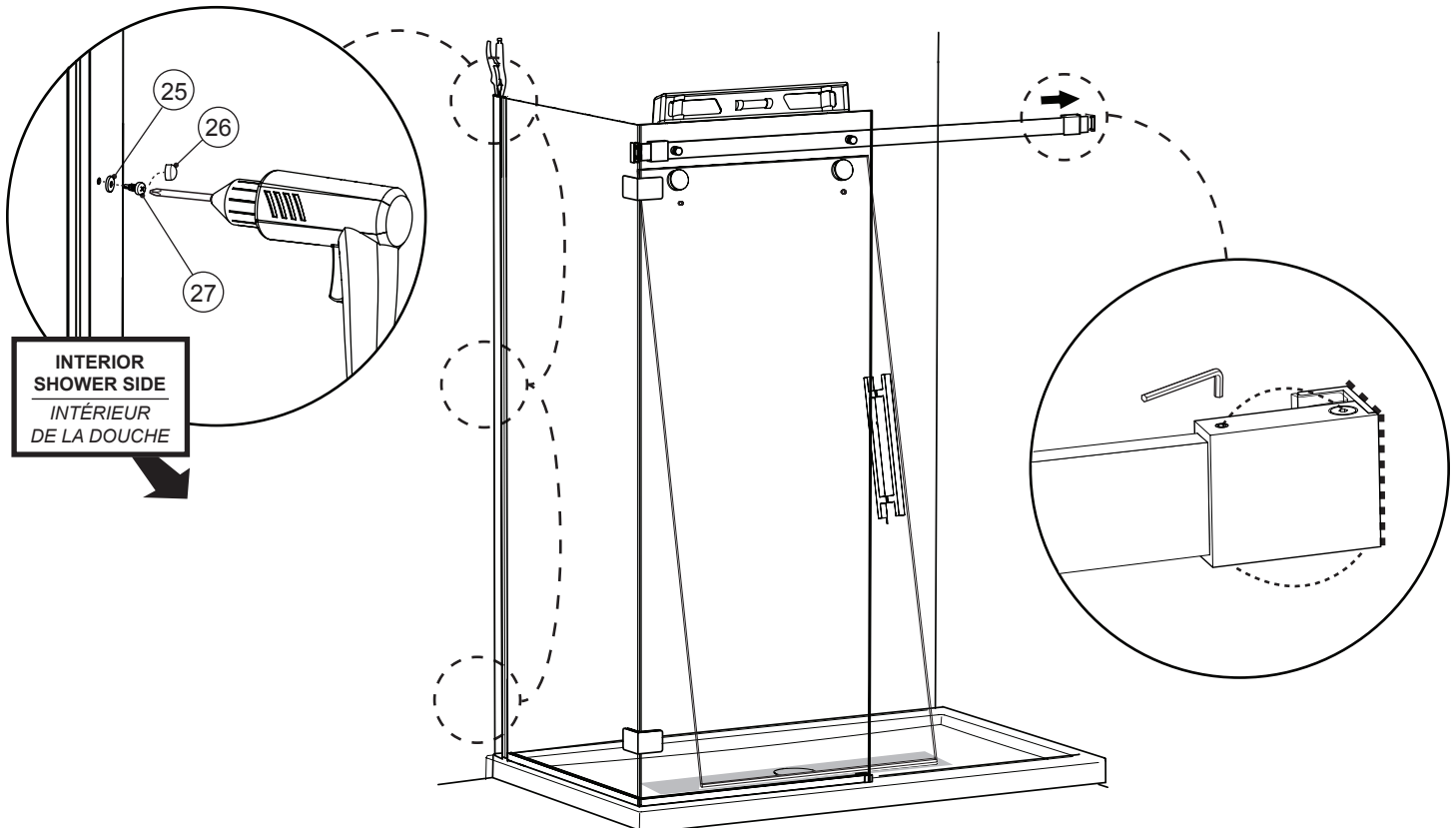

23

INSTALL THE DOOR PANEL INSTALLER LE PANNEAU DE PORTE

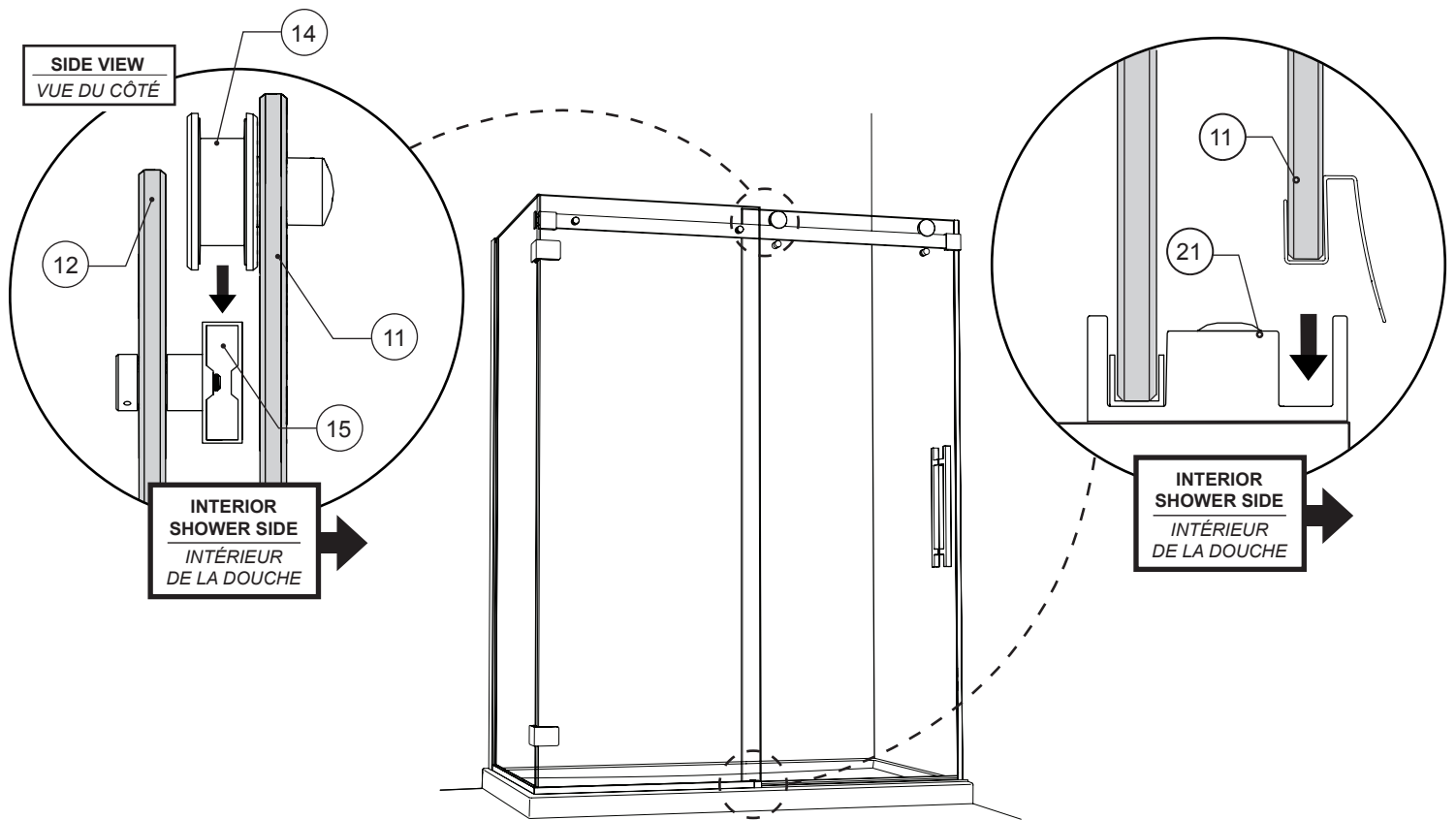

24

LEVEL THE DOOR PANEL AND ADJUST THE ROLLERS IF NECESSARY NIVELER LE PANNEAU DE PORTE AJUSTER LES ROULETTES SI NÉCESSAIRE

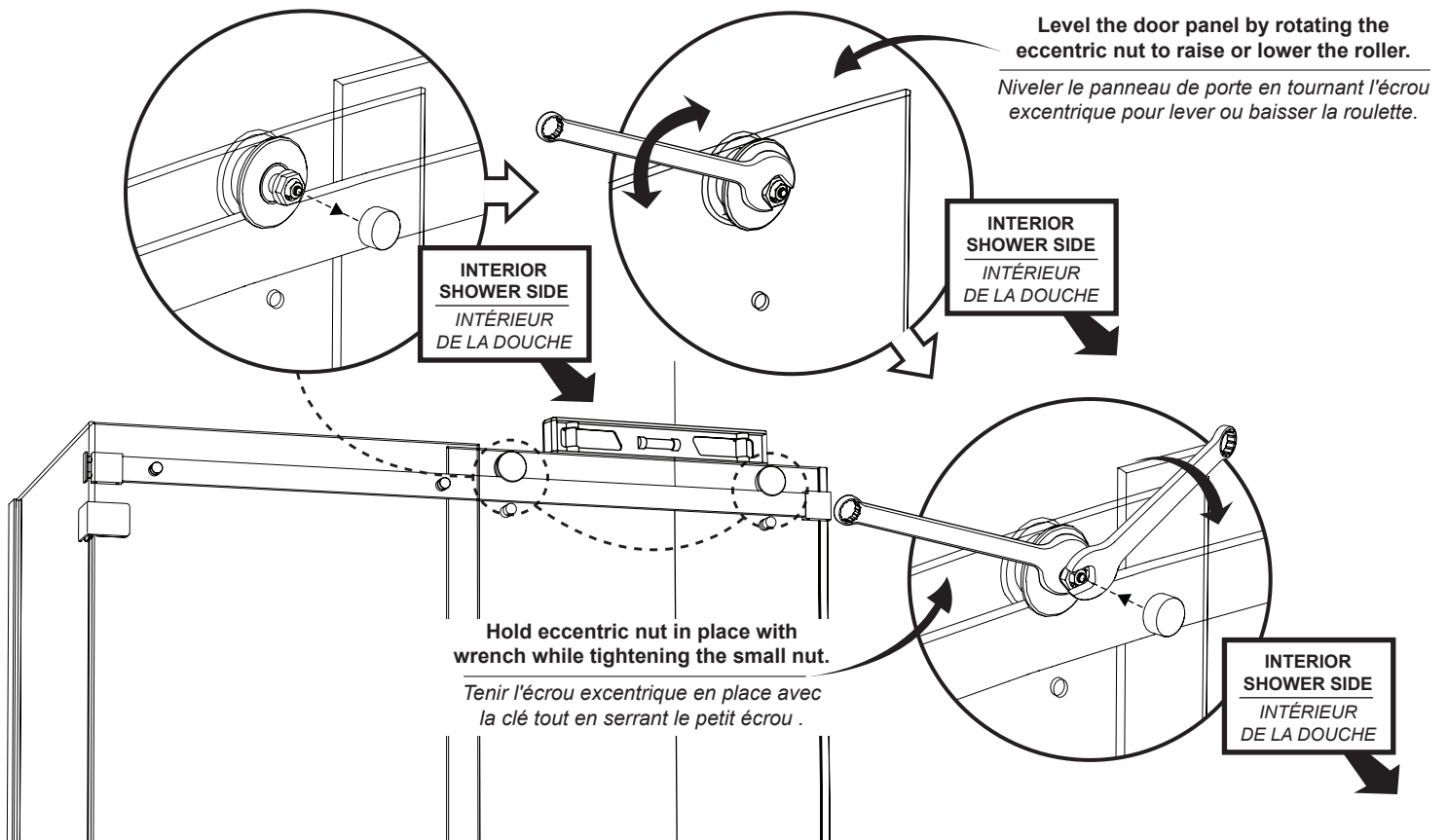

25

INSTALL THE ANTI-JUMPS
INSTALLER LES ANTI-SAUTS

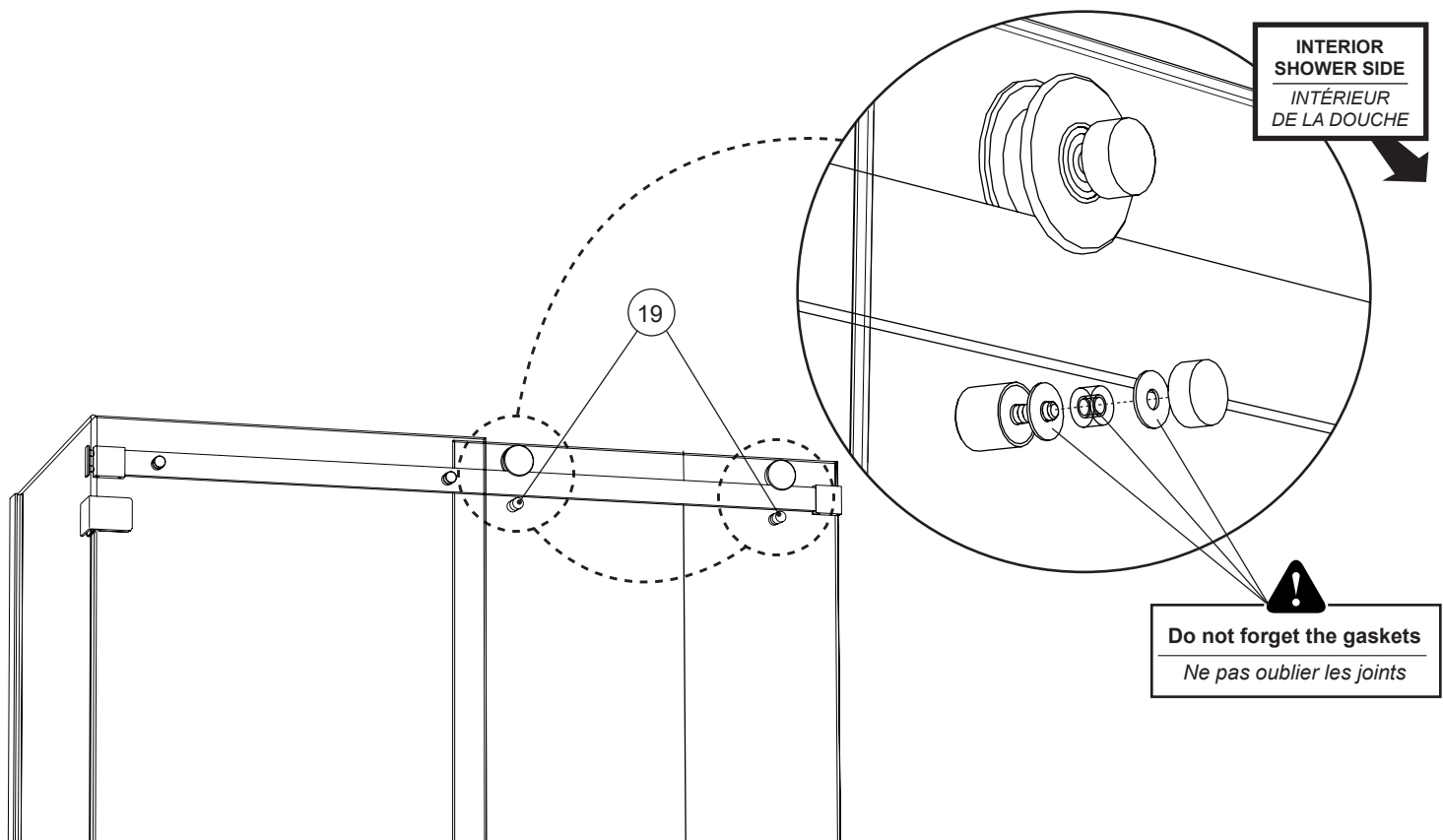

26

MARK AND CUT THE MID GASKET FOR THE FIXED PANEL
MARQUER ET COUPER LE JOINT LATÉRAL POUR LE PANNEAU FIXE

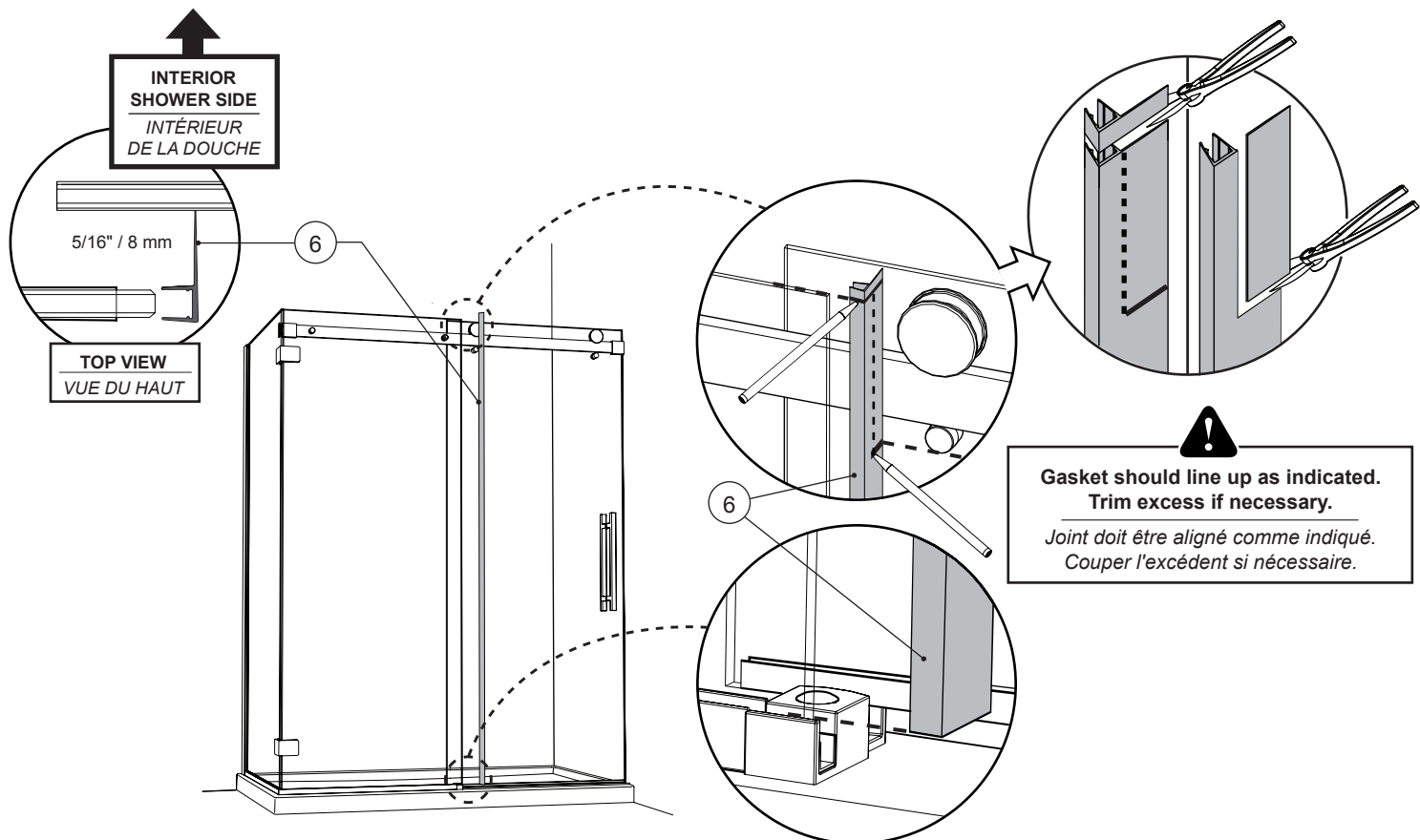

27 MARK AND CUT THE MID GASKET FOR THE DOOR PANEL
 MARQUER ET COUPER LE JOINT LATÉRAL POUR LE PANNEAU DE PORTE

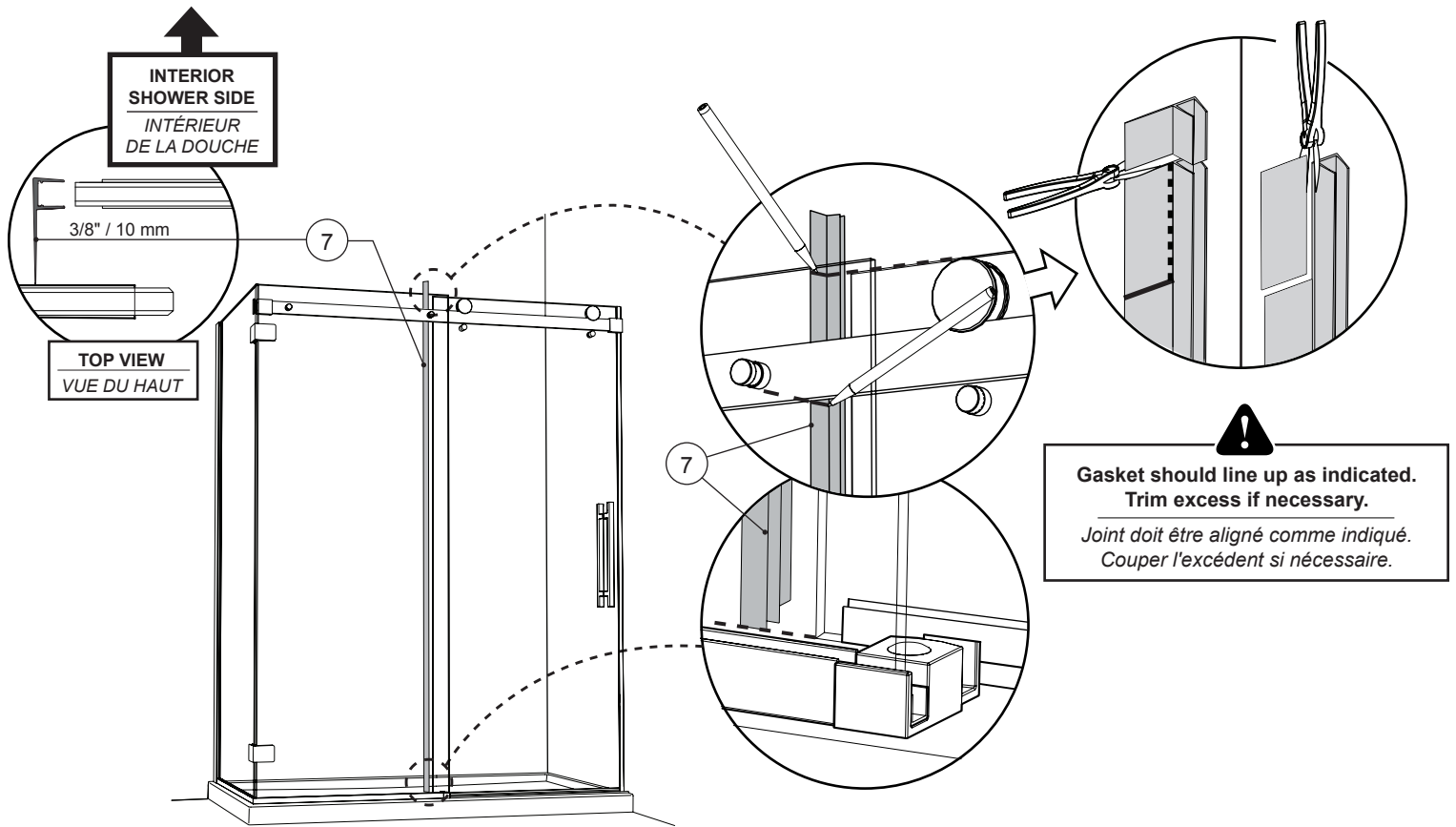

28 INSTALL THE MID GASKETS FOR THE DOOR AND FIXED PANEL
 INSTALLER LES JOINTS LATÉRAUX POUR LE PANNEAU FIXE ET LA PORTE

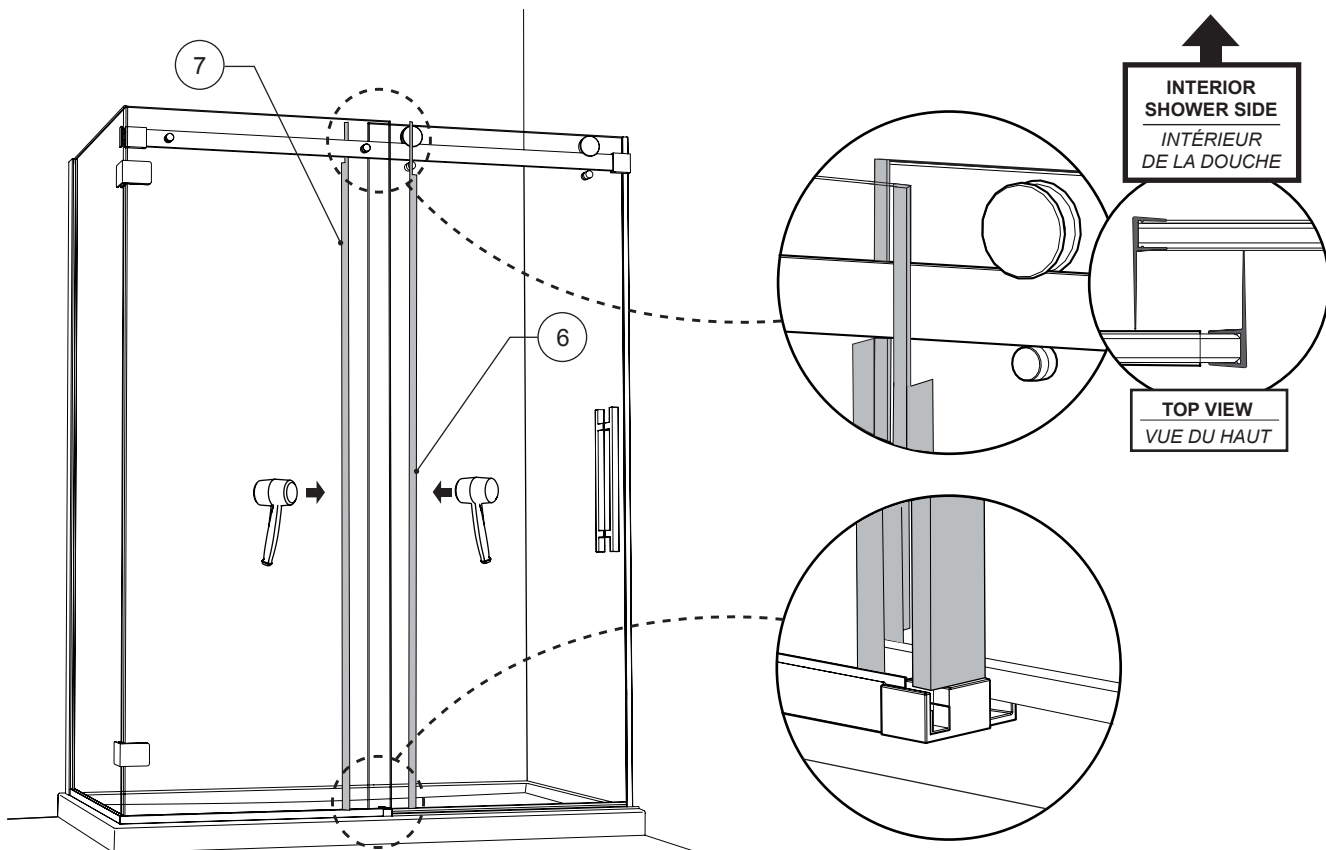

29

INSTALL THE DOOR CLOSING GASKET
INSTALLER LE JOINT FERMETURE DE PORTE

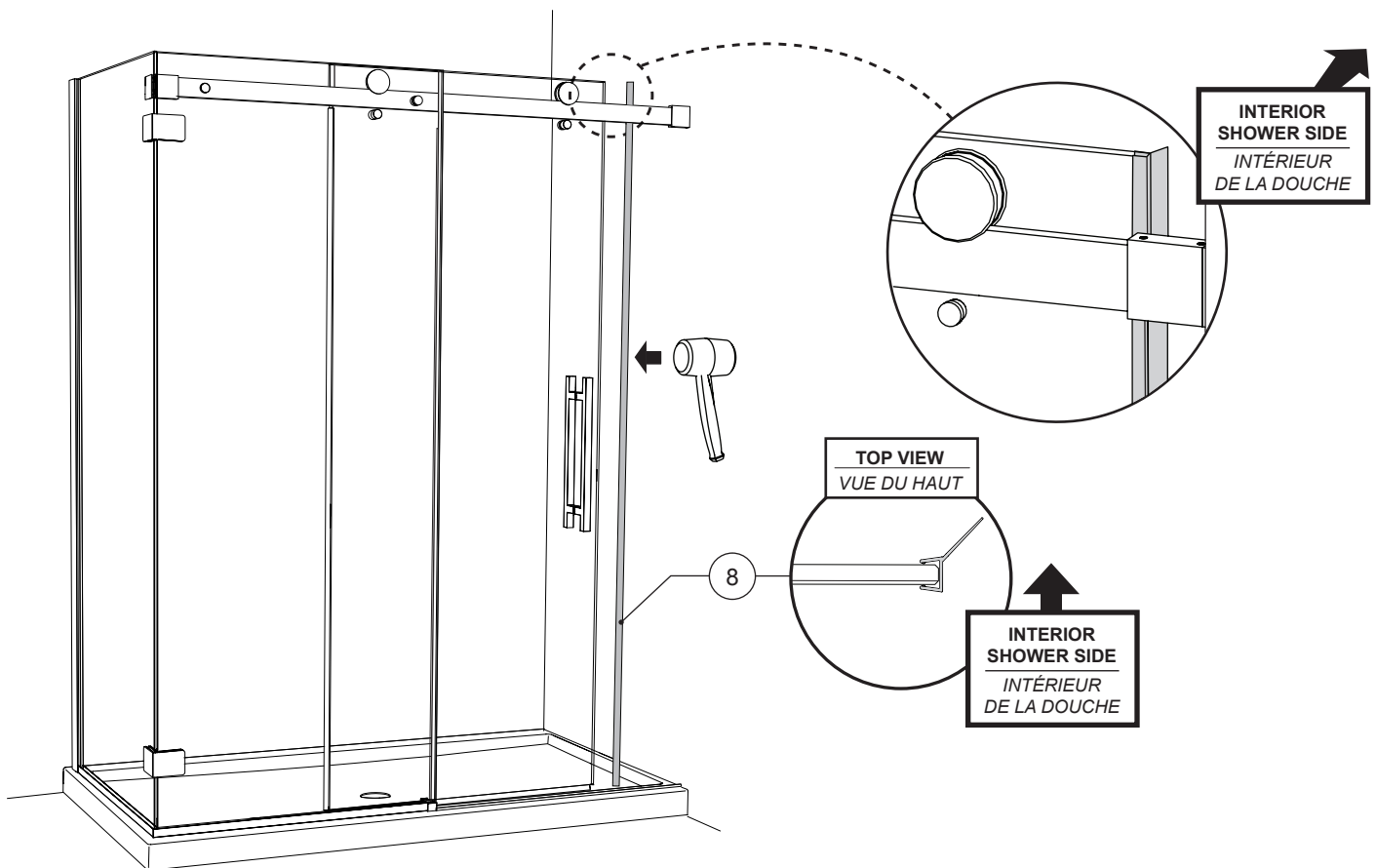
**30**

INSTALL THE ALUMINUM THRESHOLD
INSTALLER LE SEUIL DE RÉTENTION

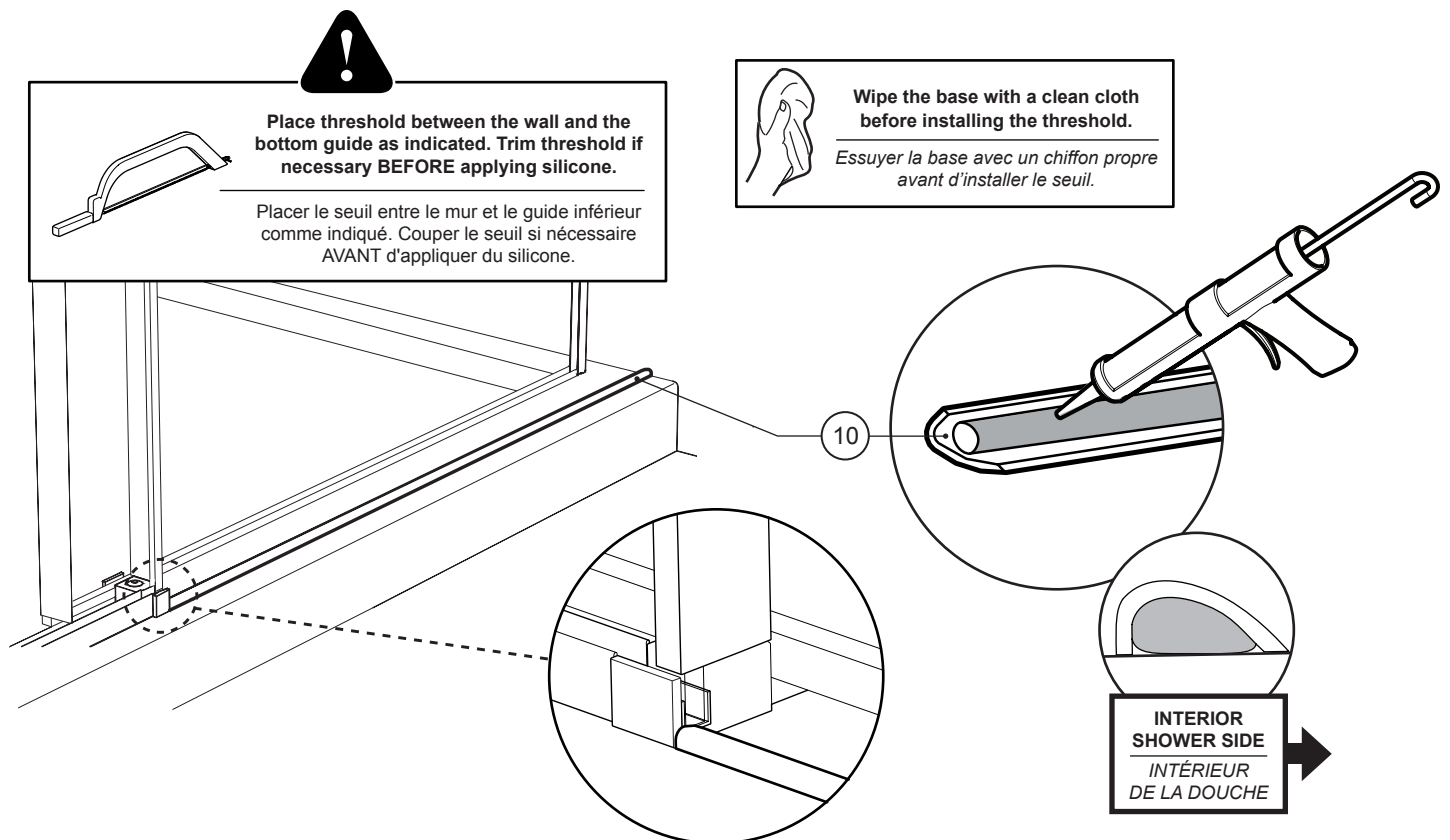



Only seal the outside of the shower. Do not apply silicone to the inside of the shower.

Sceller seulement l'extérieur de la douche. Ne pas appliquer la silicone à l'intérieur de la douche.



24 HOURS
HEURES

