

INSTALLATION MANUAL - *GUIDE D'INSTALLATION*

**E017C**

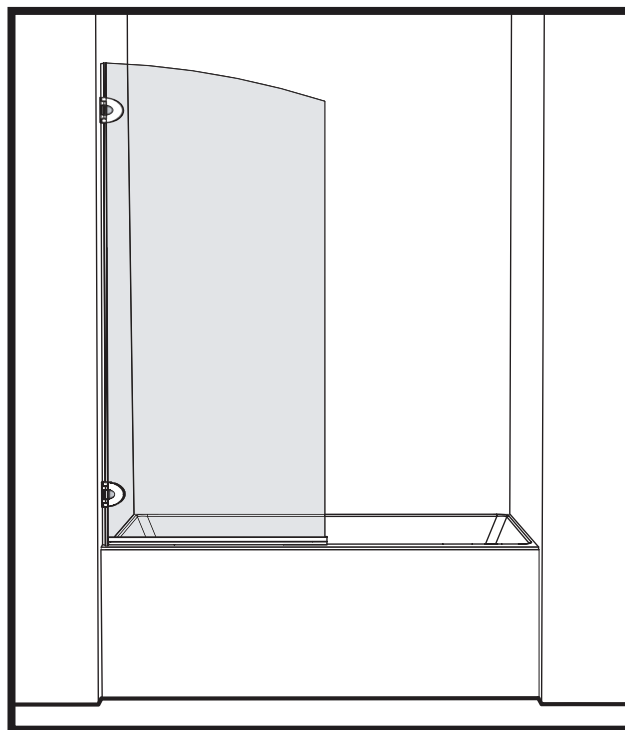
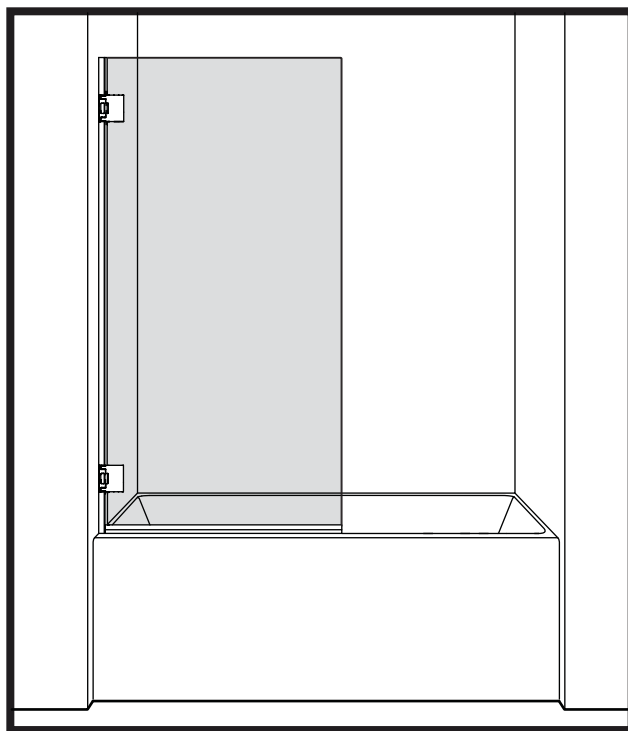

Please keep this manual and product code number for future reference and for ordering replacement parts if necessary.

*Veillez conserver ce manuel et le code de produit pour des références futures, et au besoin, la commande de pièces de rechange.*

#### GENERAL INSTRUCTIONS

- Read this manual carefully and completely before proceeding.
- It is recommended that you wear safety glasses at all times during the installation.

En

#### INSTALLATION OVER CERAMIC TILES

- If your shower door is to be installed over ceramic tiles, the tiles should lay completely under the wall jamb.
- Silicone should be used to seal the gap where the ceramic tiles meet the fixed panel.

#### NOTICE

- Caulking: no sealant is required inside the shower, unless otherwise stated.
- Some models are equipped with clear sealing gaskets.

#### CARE FOR YOUR SHOWER DOOR

- Never use scouring powder pads or sharp instruments on metal pieces or glass panels. An occasional wiping down with a mild soap diluted in water is all that is needed to keep the panels and aluminum parts looking new.
- We recommend wiping the glass panels with a squeegee after each use.

#### INSTRUCTIONS GÉNÉRALES

- Lire attentivement et complètement le manuel d'installation avant de procéder.
- Il est recommandé de porter des lunettes de sécurité en tout temps lors de l'installation.

Fr

#### INSTALLATION SUR LES TUILES EN CÉRAMIQUE

- Si votre porte de douche doit être installée sur une bordure en céramique, le jambage doit reposer complètement sur cette dernière.
- Le calfeutrage doit être appliqué sur le côté extérieur de la douche où le panneau fixe rencontre la bordure en céramique.

#### NOTE

- Calfeutrage: aucun scellant n'est nécessaire à l'intérieur de la douche.
- Certains modèles sont dotés de joints d'étanchéité clairs.

#### L'ENTRETIEN DE VOTRE DOUCHE

- Ne jamais utiliser de poudre ou de tampon à récurer, ni d'instrument tranchant sur les parties en métal ou en verre. De temps à autre, il suffit de nettoyer la porte avec une solution d'eau et un détergent doux pour conserver l'aspect neuf des panneaux de verre et du cadre en aluminium.
- Nous recommandons de passer une raclette de douche sur les panneaux de verre après chaque utilisation.

**TOOLS REQUIRED  
OUTILS REQUIS**



**SAFETY GLASSES**  
*LUNETTES DE SÉCURITÉ*



**MALLET**  
*MAILLET*



**SCREWDRIVER**  
*TOURNEVIS*

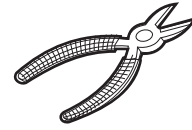

**CUTTING PLIERS**  
*PINCE COUPANTE*

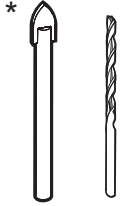

**1/4" & 1/8" DRILL BITS**  
*MÈCHE 1/4" & 1/8"*

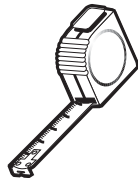

**TAPE MEASURE**  
*RUBAN À MESURER*

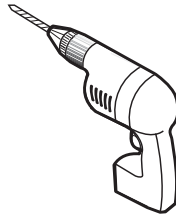

**DRILL**  
*PERCEUSE*



**PENCIL**  
*CRAYON*

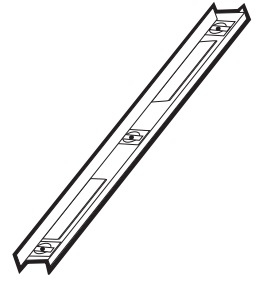

**LEVEL**  
*NIVEAU*

**\* Use a 1/4" drill bit for ceramic when drilling into ceramic tiles**  
*\* Utiliser une mèche de 1/4" destiné à céramique lors du perçage des tuiles en céramique.*

**POSSIBLE CONFIGURATIONS  
CONFIGURATIONS POSSIBLES**

\*

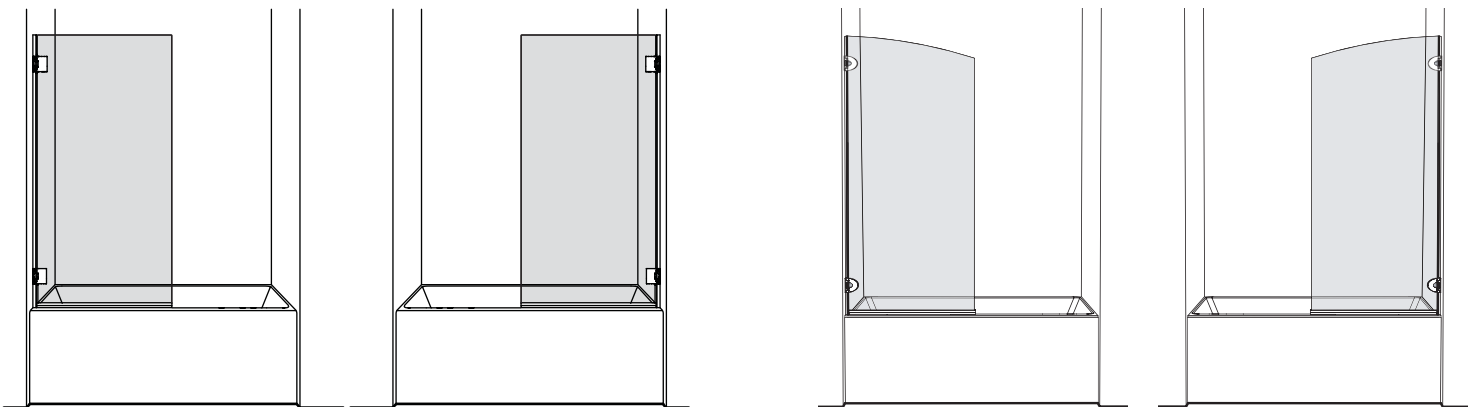

**\* This configuration is illustrated in this manual.**  
*\* Cette configuration est illustrée dans ce manuel.*

**PARTS AND HARDWARE LISTING VMSXTO29**  
**LISTE DES PIÈCES ET QUINCAILLERIE VMSXTO29**

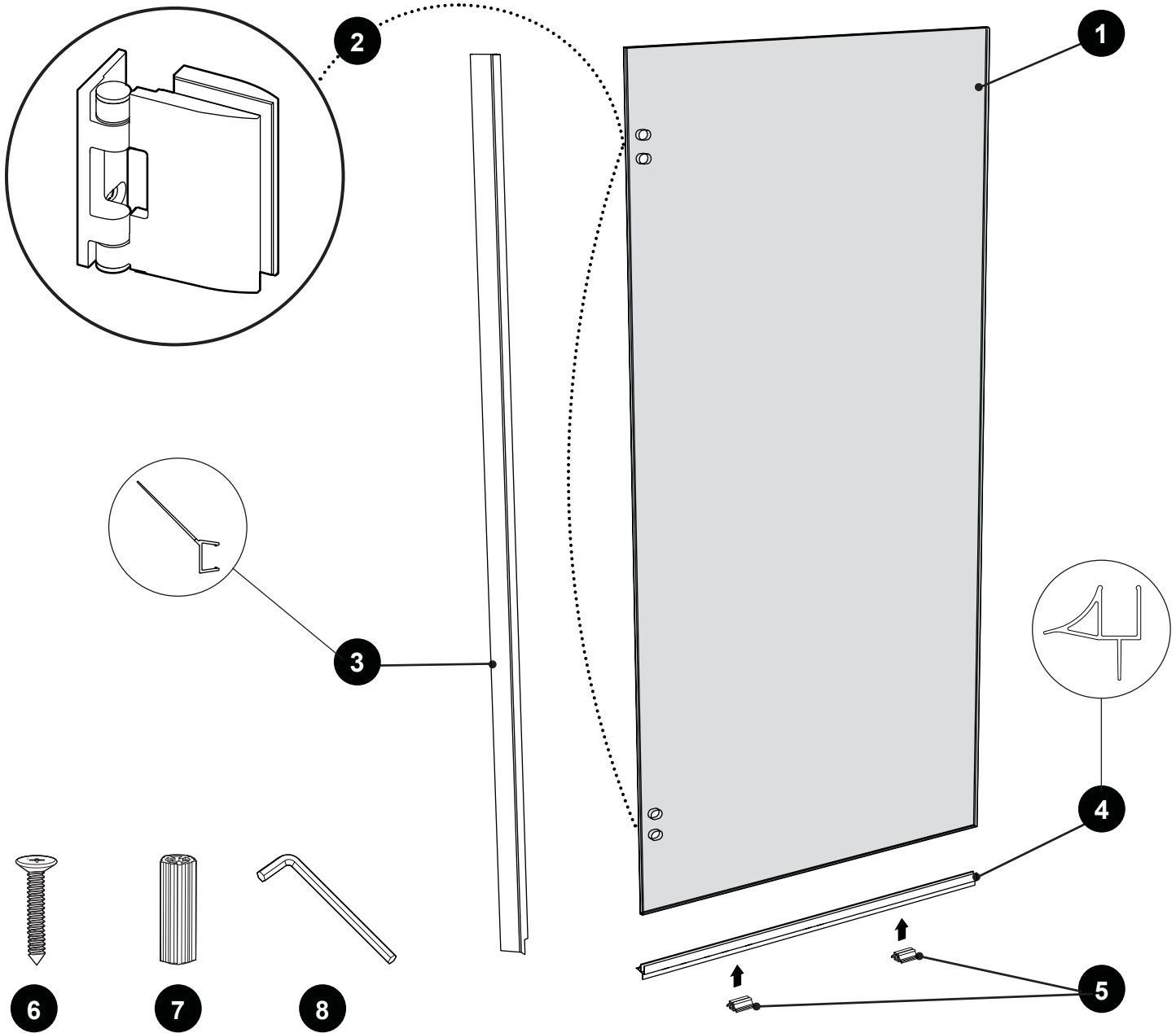

ITEM	PARTS LISTING / LISTE DES PIÈCES	QTY
1	DOOR PANEL / PANNEAU DE PORTE	1
2	WALL MOUNT HINGE / CHARNIÈRE	2
3	SIDE PANNEL GASKET / JOINT DE CÔTÉ	1
4	BOTTOM PANEL GASKET / JOINT INFÉRIEUR	1
5	LEVELING BLOCKS / BLOCS NIVELEURS	2
ITEM	HARDWARE LISTING / LISTE DE QUINCAILLERIE	QTY
6	PAN SELF-DRILLING SCREW # 8- 1-1/4" / VIS PAN AUTO-PERÇANTE # 8- 1-1/4"	4
7	WALL PLUG / CHEVILLE	4
8	ALLEN KEY / CLÉ ALLEN	1

**PARTS AND HARDWARE LISTING VQRXTO29**  
**LISTE DES PIÈCES ET QUINCAILLERIE VQRXTO29**

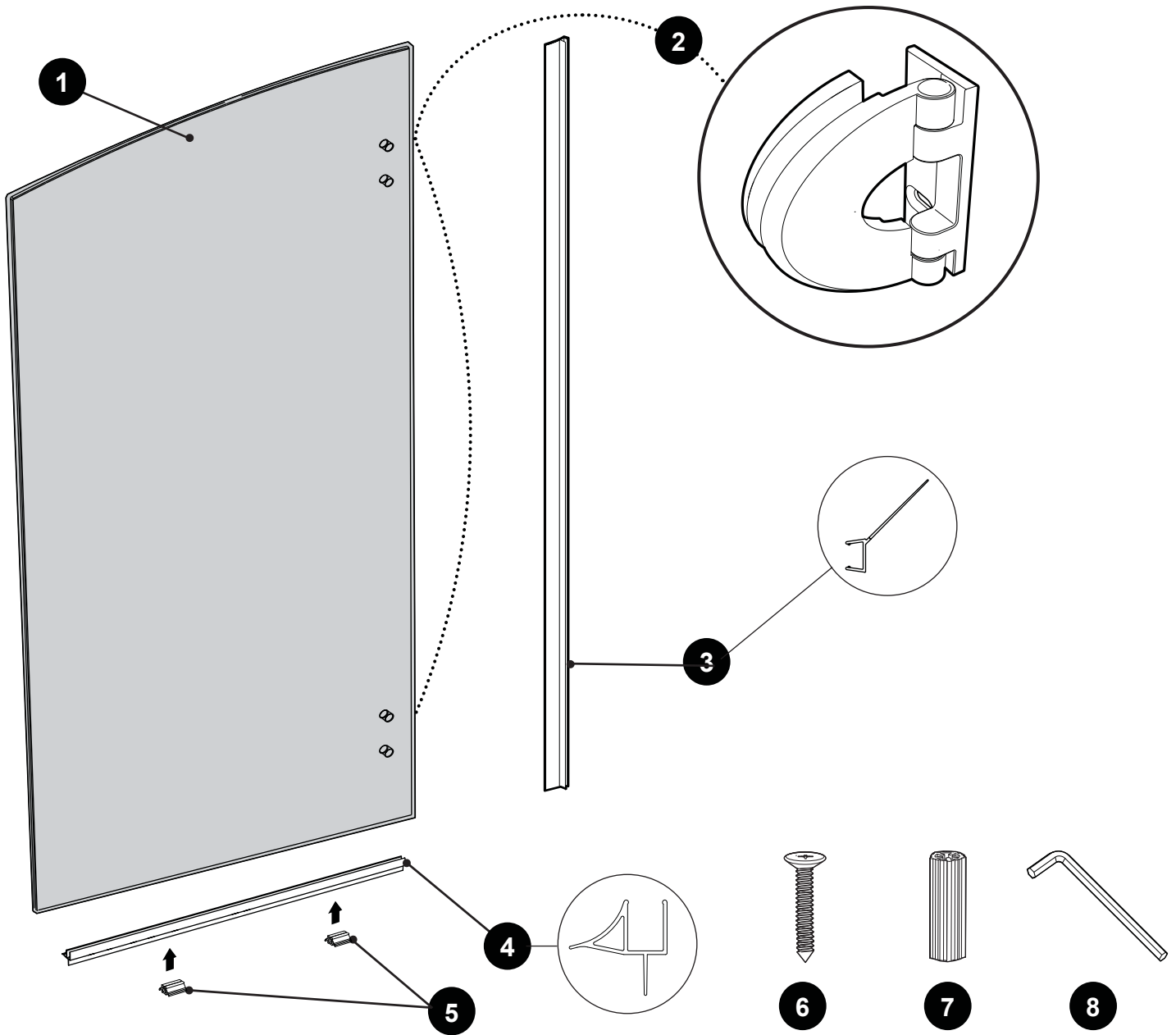

ITEM	PARTS LISTING / LISTE DES PIÈCES	QTY
1	DOOR PANEL / PANNEAU DE PORTE	1
2	WALL MOUNT HINGE / CHARNIÈRE	2
3	SIDE PANNEL GASKET / JOINT DE CÔTÉ	1
4	BOTTOM PANEL GASKET / JOINT INFÉRIEUR	1
5	LEVELING BLOCKS / BLOCS NIVELEURS	2
ITEM	HARDWARE LISTING / LISTE DE QUINCAILLERIE	QTY
6	PAN SELF-DRILLING SCREW # 8- 1-1/4" / VIS PAN AUTO-PERÇANTE # 8- 1-1/4"	4
7	WALL PLUG / CHEVILLE	4
8	ALLEN KEY / CLÉ ALLEN	1

1A

INSTALL HINGES AND BOTTOM GASKET ON THE DOOR PANEL  
INSTALLER LES CHARNIÈRES ET LE JOINT INFÉRIEUR SUR LE PANNEAU

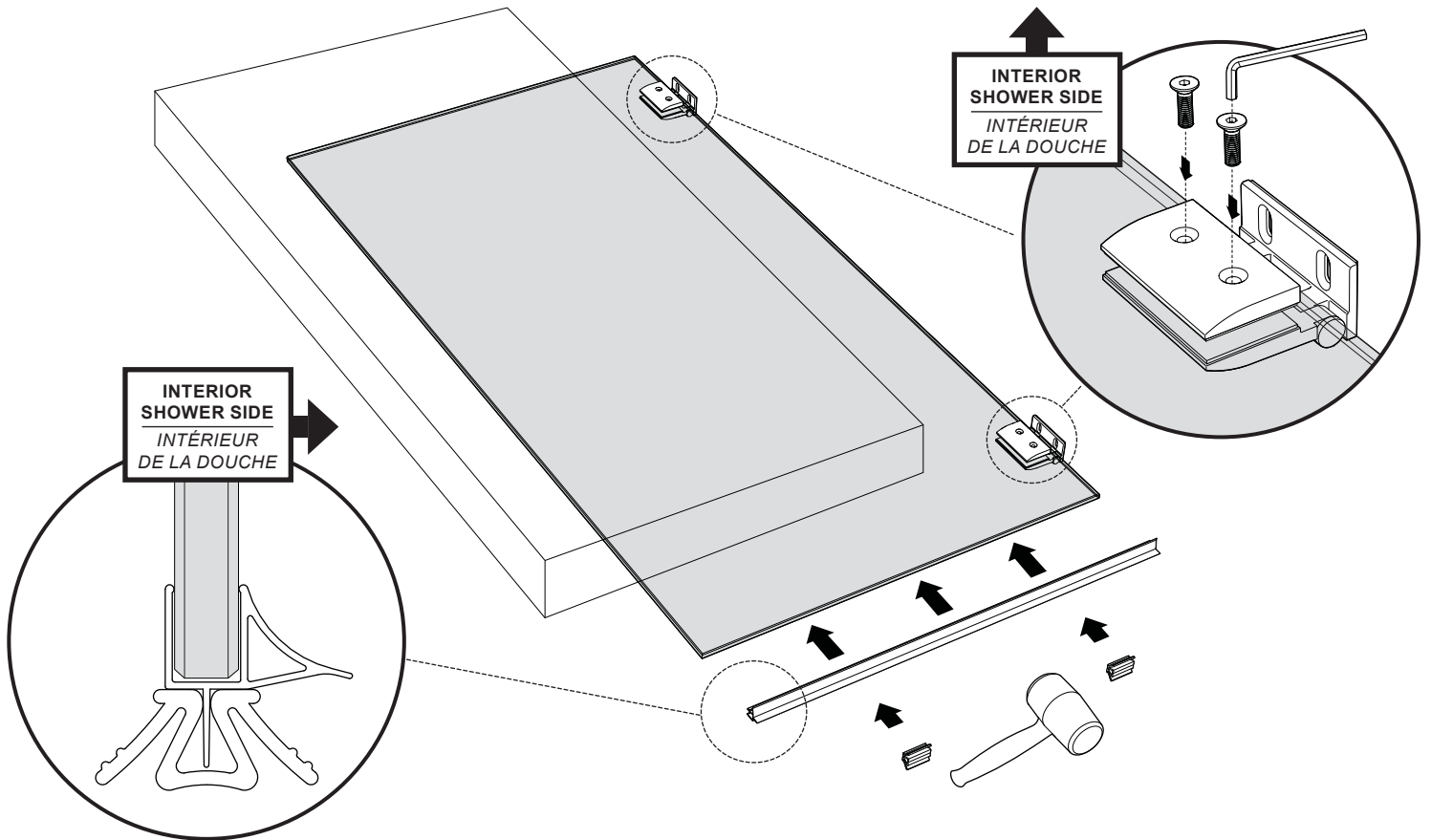

1B

INSTALL HINGES AND BOTTOM GASKET ON THE DOOR PANEL  
INSTALLER LES CHARNIÈRES ET LE JOINT INFÉRIEUR SUR LE PANNEAU

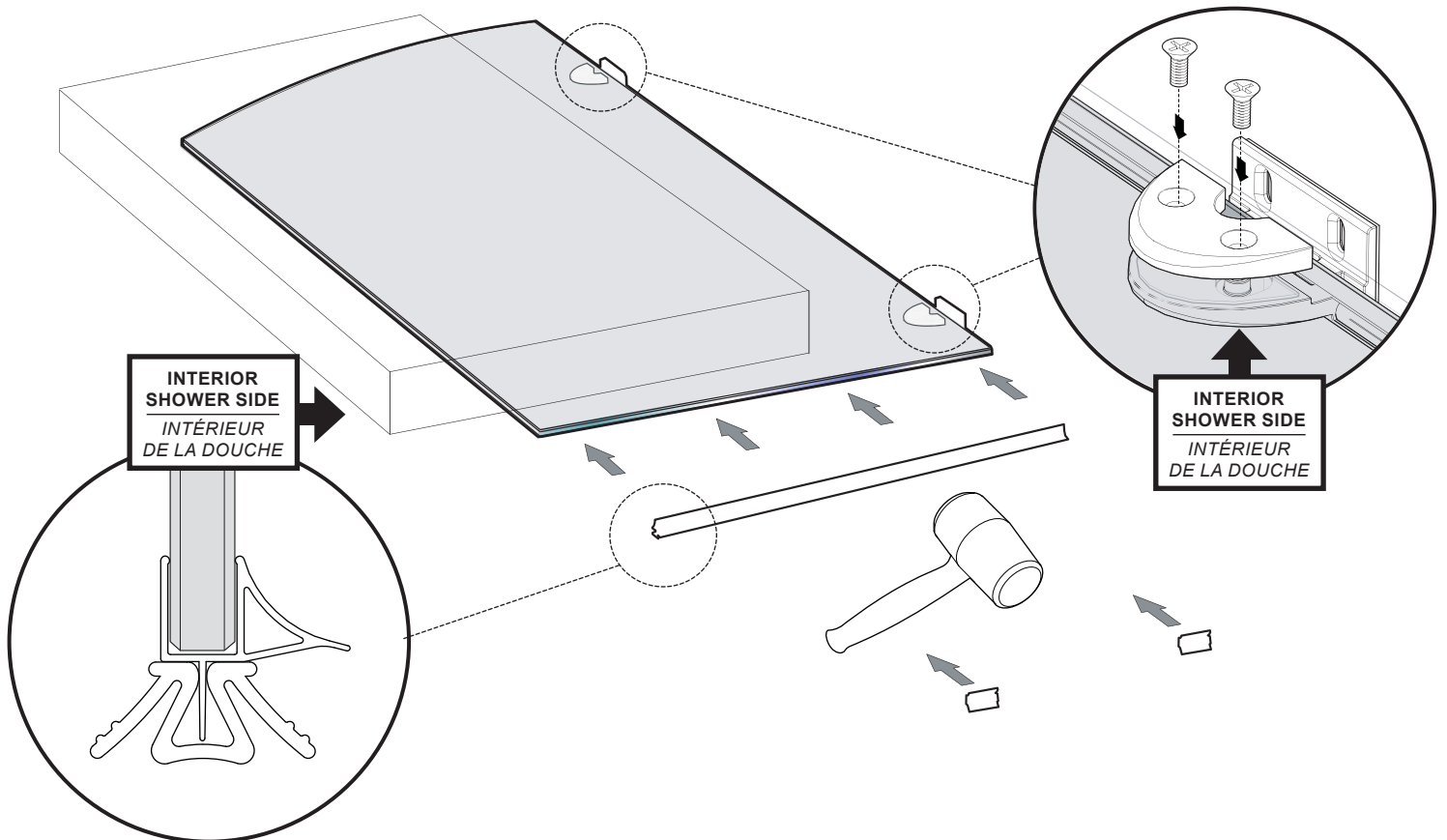

2

**MARK THE WALL MOUNT HINGES' POSITION**  
**MARQUER LA POSITION DES CHARNIÈRES**

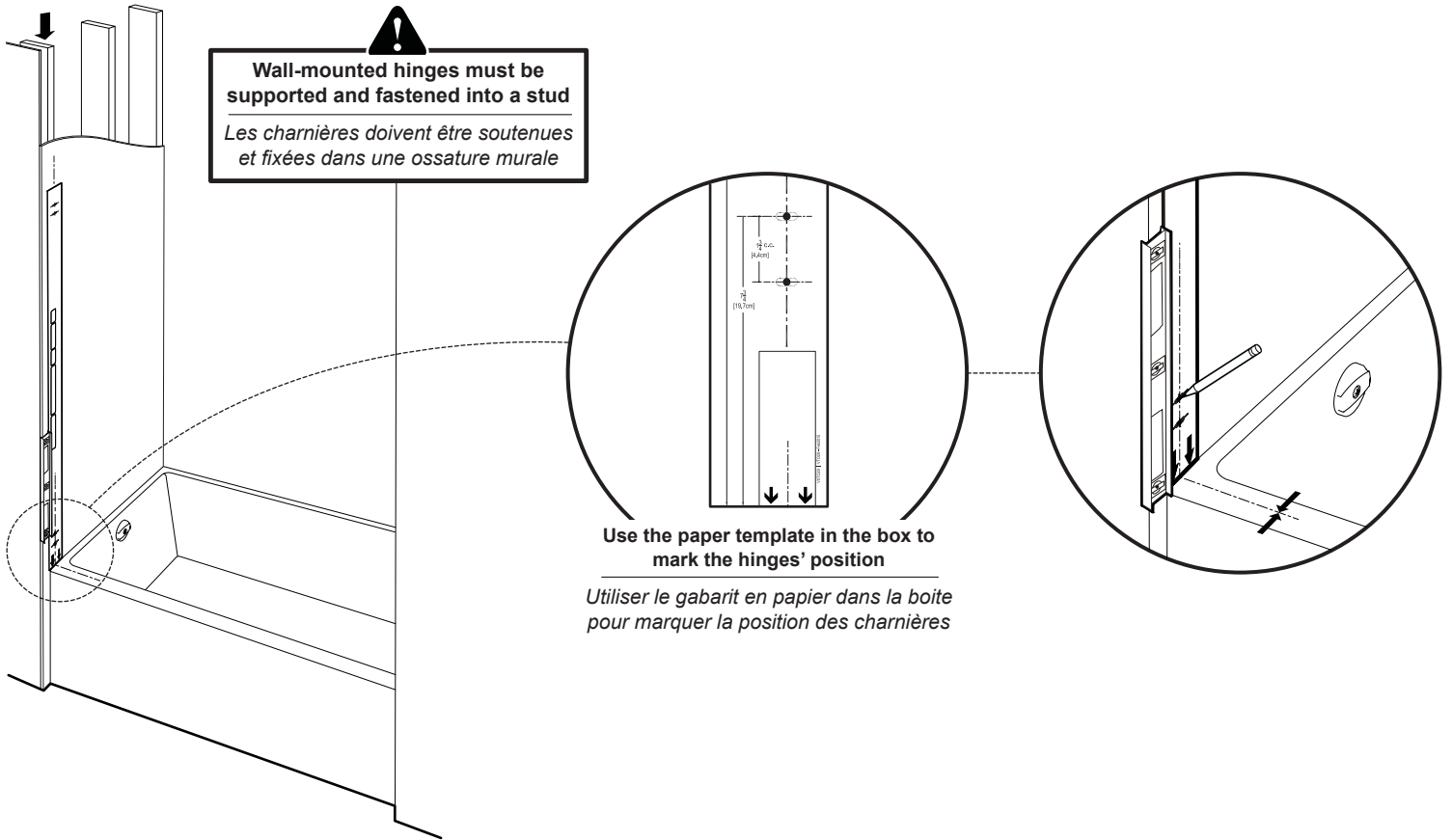

3

**DRILL AND INSTALL WALL PLUGS**  
**PERCER ET INSTALLER LES CHEVILLES**

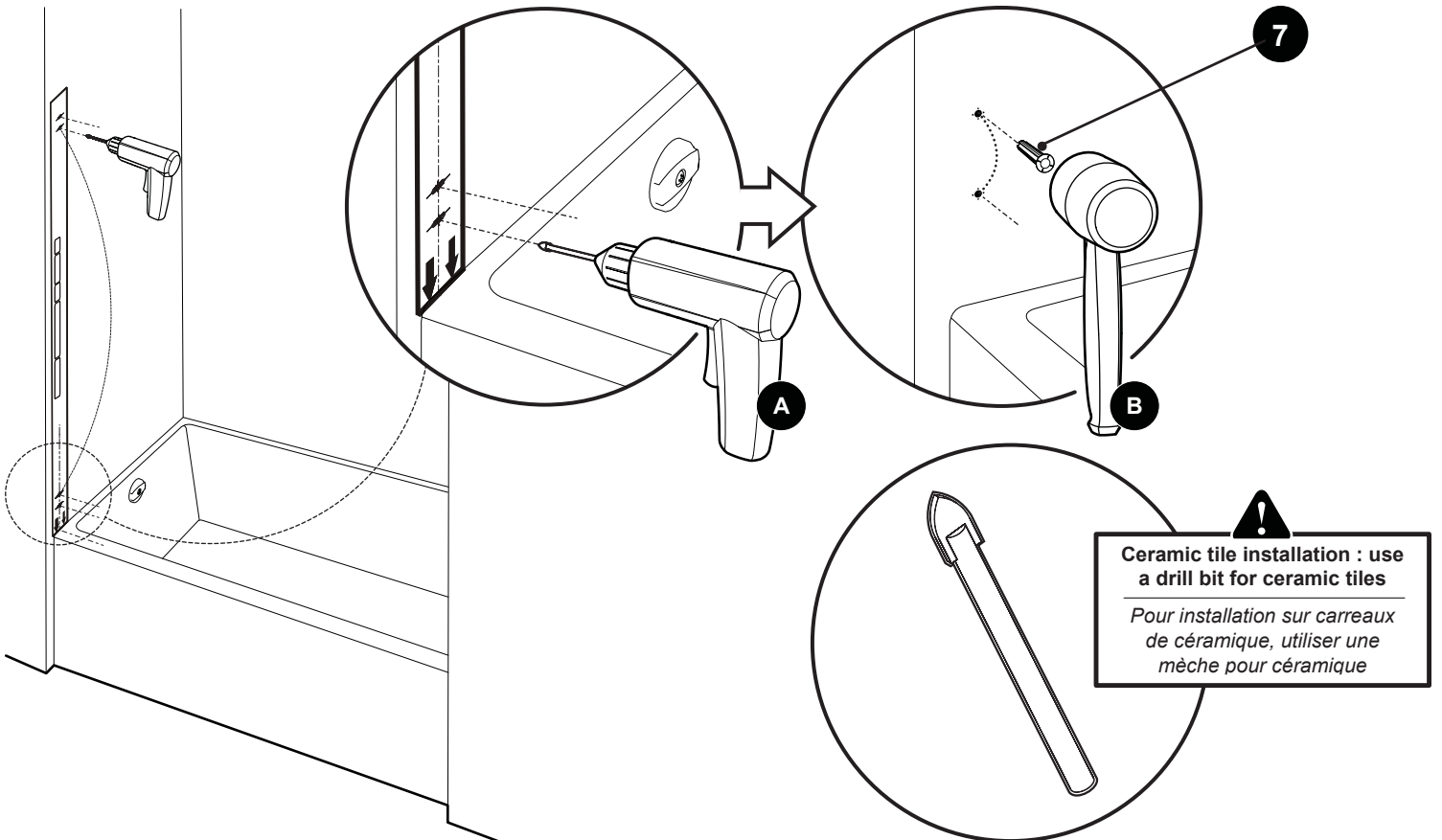

4

INSTALL THE DOOR PANEL ON THE WALL  
INSTALLER LE PANNEAU DE PORTE SUR LE MUR

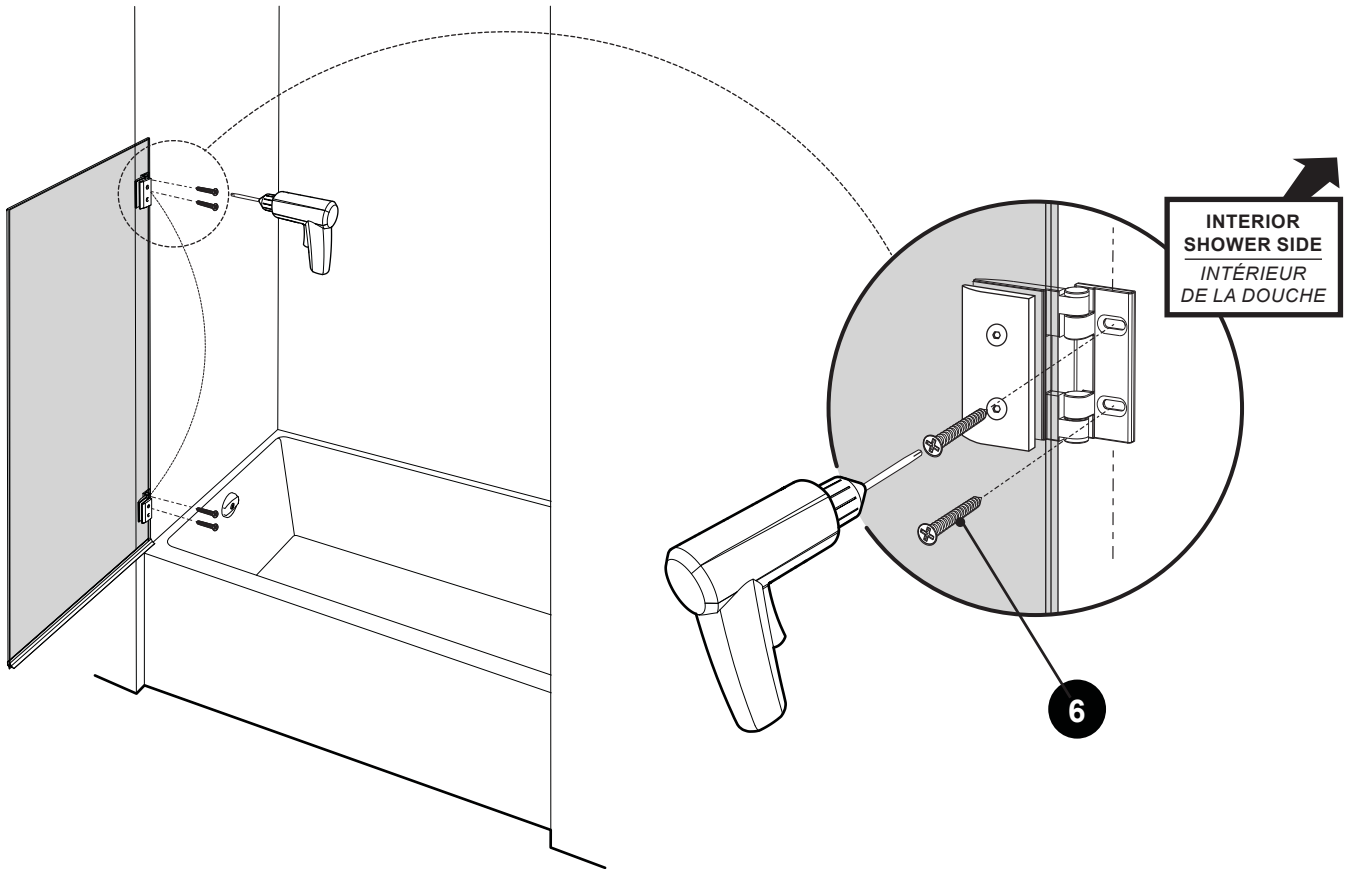

5

CUT THE SIDE GASKET  
COUPER LE JOINT LATÉRAL

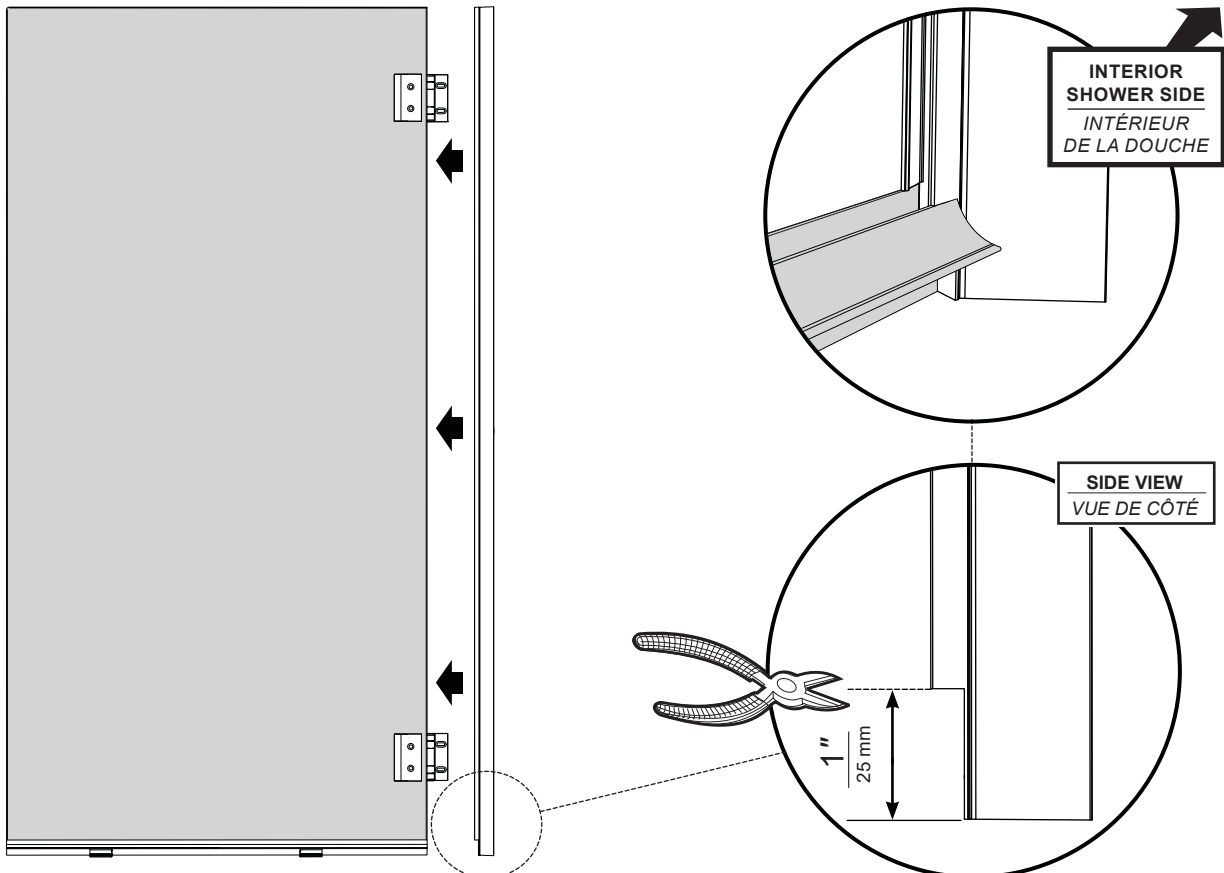



6

INSTALL THE SIDE GASKET  
INSTALLER LE JOINT LATÉRAL

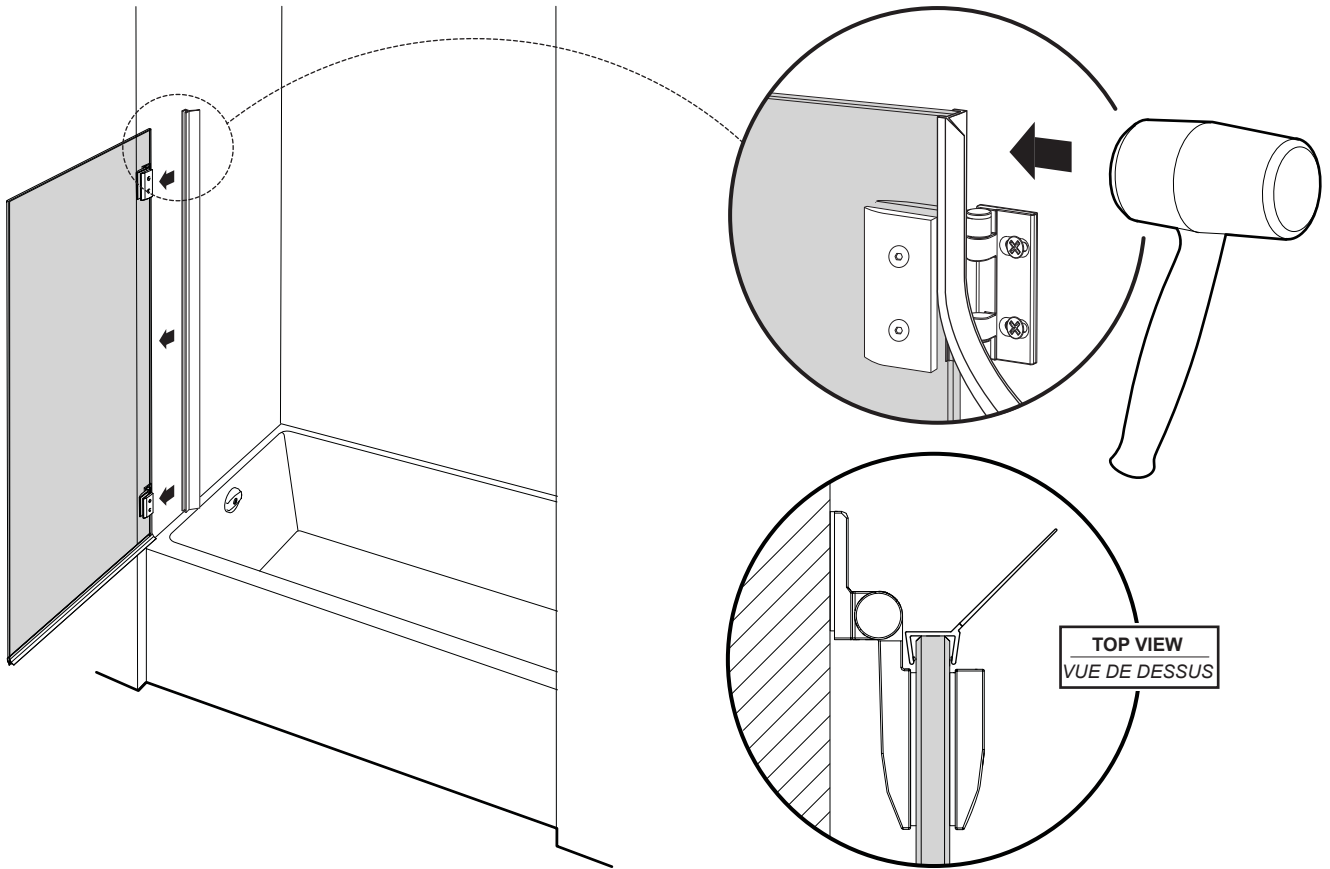

7

CLOSE SHIELD AND ENJOY  
FERMER L'ÉCRAN ET PROFITER

