

Bi View / Double | Medicine Cabinet / Armoire à pharmacie

Double panel medicine cabinet / Armoire à pharmacie à deux panneaux



Model shown / Modèle présenté : MCHB3036-14

FEATURES / CARACTÉRISTIQUES :

- Energy-efficient LED bright white light
Éclairage DEL blanc brillant à haute efficacité énergétique
- Soft closing hinges
Charnières à fermeture douce
- Hardware included for wall mounted or recessed installation
Quincaillerie pour installation montée au mur ou encastrée incluse
- 8mm ultra clear adjustable glass shelves
Tablettes en verre ultra claire ajustables, 8mm
- 2 to 3 rows of glass shelves
2 à 3 rangées de tablettes en verre
- Additional glass shelves available
Tablettes en verre additionnelles disponibles
- Can be installed with left or right swing
Peut être installée avec ouverture à gauche ou droite
- Interior and exterior mirrors
Miroirs à l'intérieur et l'extérieur
- Anodized aluminum construction
construction en aluminium anodisé
- 2 electrical outlets & 2 USB ports included
2 prises électriques & 2 ports USB inclus
- On/Off touch switch with dimmer
Interrupteur tactile On/Off avec gradateur
- Copper-free mirror
Miroir exempt de cuivre



Find a store near you
Trouvez votre magasin le plus proche

Project / Projet : Contact : Date : Tel / Tél :	Products and specifications are subject to change without notice. Please contact our sale office for any further enquiry. <i>Les produits et les caractéristiques peuvent être modifiés sans préavis. Pour toute demande de renseignements, veuillez communiquer avec notre service à la clientèle.</i>	Finish Options / Fini
		14 : Sandblasted Aluminum / Aluminium Sablé

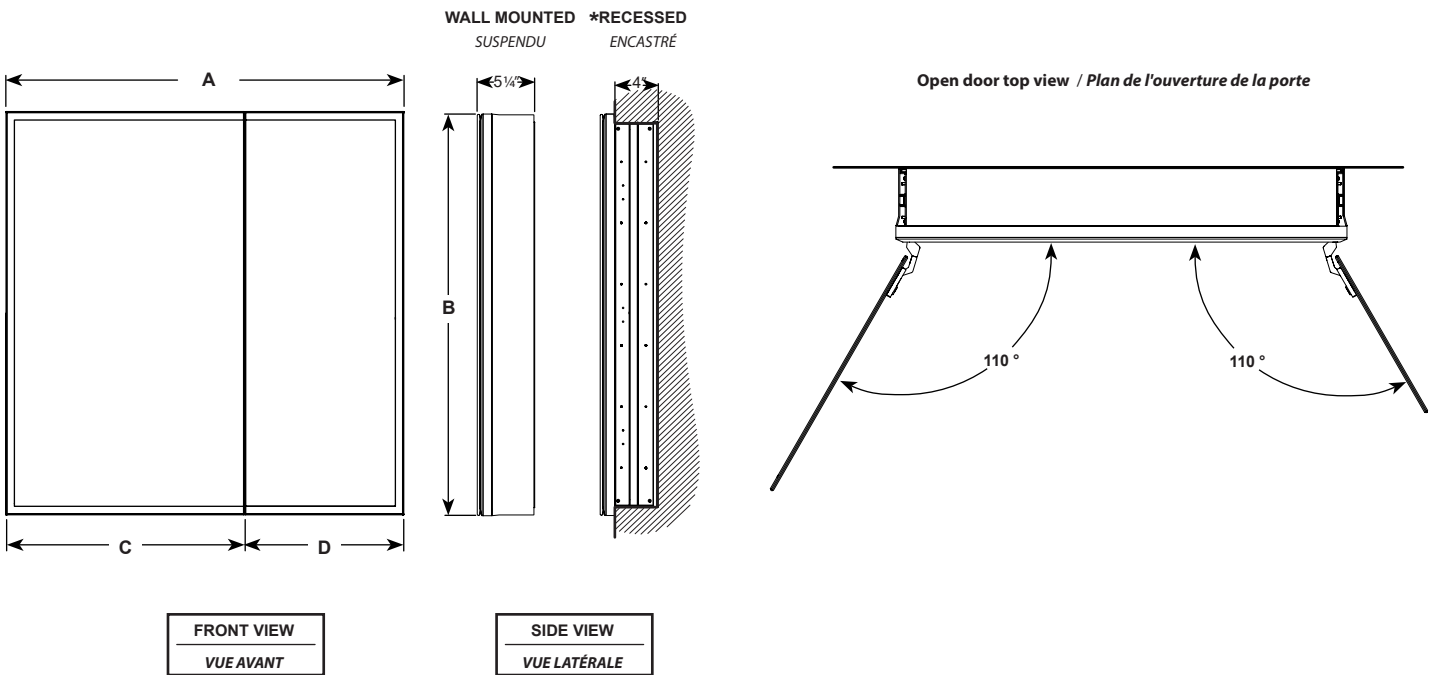

Model Modèle	Width Largeur (A)	Height Hauteur (B)	Door Porte (C)	Door Porte (D)	Rough opening size for recessed unit Ouverture approx pour unité encastré	Glass shelves models Modèles de tablettes en verre	Number of shelves Nombre de tablettes	Shelf dimension Dimension des tablettes
MCHB3030-14	30 3/8" 772mm	30 3/8" 772mm	18 1/4" 464mm	12 1/8" 308mm	30 1/8" W x 29 1/2" H x 4" D 765mm W x 749mm H x 101mm D	MCH-SHELF-30	2	3 7/16" X 28 3/4" 87mm X 731.2mm
MCHB3036-14	30 3/8" 772mm	36 3/8" 924mm	18 1/4" 464mm	12 1/8" 308mm	30 1/8" W x 35 1/2" H x 4" D 765mm W x 901mm H x 101mm D	MCH-SHELF-30	3	

Model Modèle	Lumens	Kelvin	Watts	Input	ETL Certified Certification ETL	CRI	IP rating
MCHB3030-14	1690 L	CCT 3800 K	25 W	120V A.C 50/60HZ	CONFORMS TO ANSI/UL STD. 962 CERTIFIED TO CAN/CSA STANDARD C22.2#250.0	+90	44
MCHB3036-14	1840 L	CCT 3800 K	27 W	120V A.C 50/60HZ			