

Domus | Shower shelf / *Tablette de douche*



Model shown / *Modèle présenté* : Domus (VD1304-18-11)

FEATURES / *CARACTÉRISTIQUES* :

- Shower shelf with slotted bottom for proper drainage
Tablette de douche avec fentes pour un drainage adéquat
- Removable white tray for easy cleaning
Plateau blanc amovible pour faciliter le nettoyage
- Can be installed at any height
Peut être installé à la hauteur de votre choix
- Can be installed at any height
Peut être installé à la hauteur de votre choix
- Easy to install (see Instruction Manual)
Facile à installer (Voir le manuel d'instruction)
- Easy to install (see Instruction Manual)
Facile à installer (Voir le manuel d'instruction)

garantie
limitée de
5
ans
year limited
warranty

Technical information / *Information technique*

<p>Project / <i>Projet</i> : Contact : Date : Tel / <i>Tél</i> :</p>	<p>Products and specifications are subject to change without notice. Please contact our sale office for any further enquiry. <i>Les produits et les caractéristiques peuvent être modifiés sans préavis. Pour toute demande de renseignements, veuillez communiquer avec notre service à la clientèle.</i></p>	<p>HARDWARE FINISH FINI DE LA QUINCAILLERIE</p> <p>11 : Chrome 18 : White / Blanc</p>
---	--	---

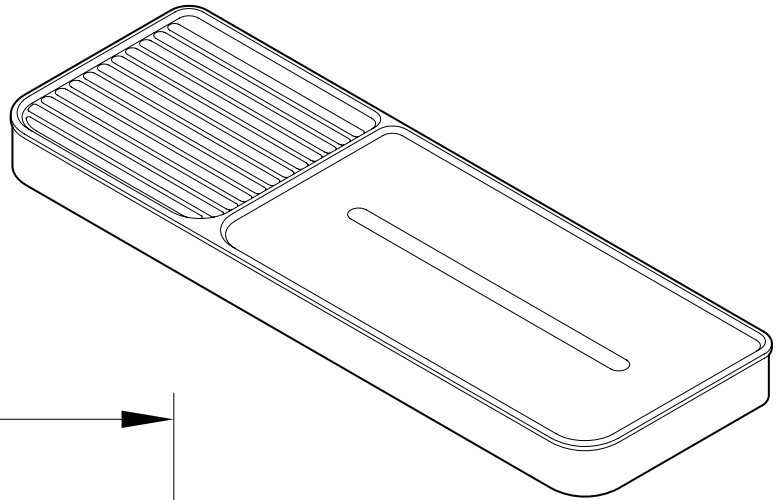

Top view
Vue de dessus

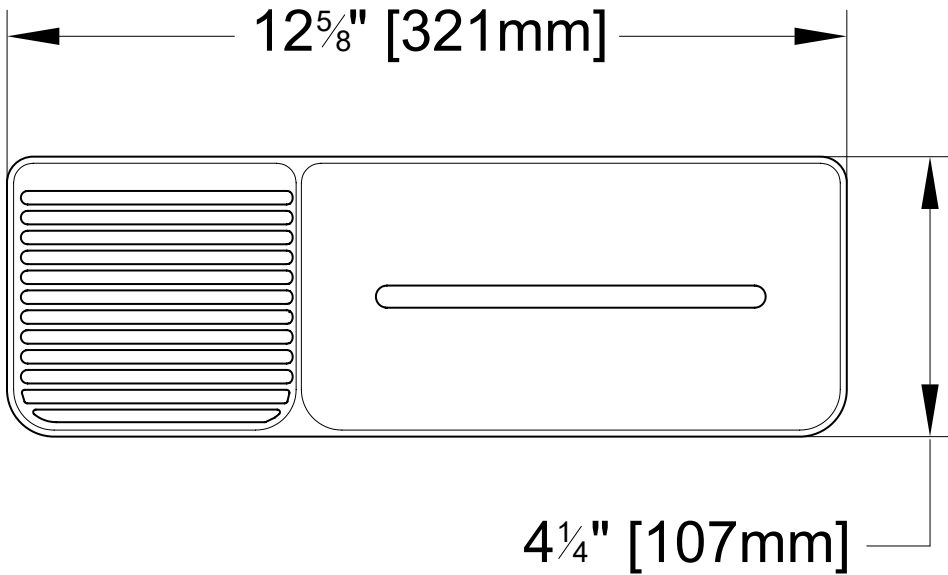

Front view
Vue de face

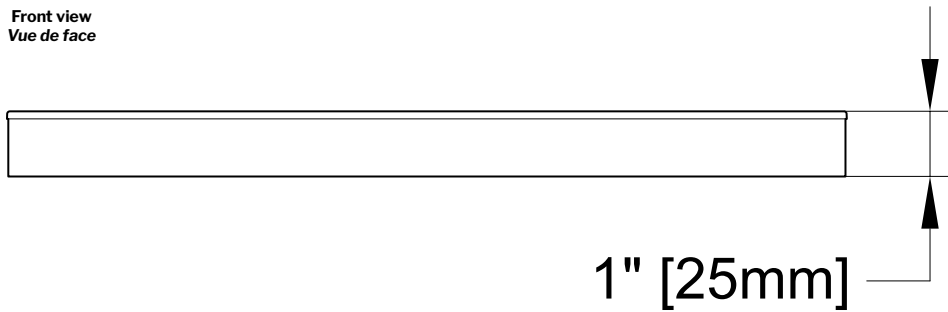

Side view
Vue de côté

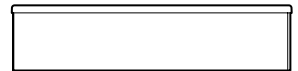

garantie
 limitée de
5
 ans
 year limited
 warranty