

Aura | Double Shower Shelf / Double tablette de douche



Model shown / Modèle présenté : Aura (VA21105-18-11)

FEATURES / CARACTÉRISTIQUES :

- Spacious double basket for your shower wall
Double panier spacieux pour votre douche
- Slotted bottom for proper drainage
Fentes dans le fond pour un drainage adéquat
- Removable white tray for easy cleaning
Plateau blanc amovible pour faciliter le nettoyage
- Can be installed at any height
Peut être installé à la hauteur de votre choix
- Materials: Stainless steel & ABS
Matériaux: Acier inoxydable & ABS
- Easy to install (see Instruction Manual)
Facile à installer (Voir le manuel d'instruction)
- Hardware included
Quincaillerie incluse

garantie
limitée de
5
ans
year limited
warranty

Technical information / Information technique

<p>Project / Projet : Contact : Date : Tel / Tél :</p>	<p>Products and specifications are subject to change without notice. Please contact our sale office for any further enquiry. <i>Les produits et les caractéristiques peuvent être modifiés sans préavis. Pour toute demande de renseignements, veuillez communiquer avec notre service à la clientèle.</i></p>	<p>HARDWARE FINISH FINI DE LA QUINCAILLERIE</p> <p>11 : Chrome 18 : White / Blanc</p>
--	---	--

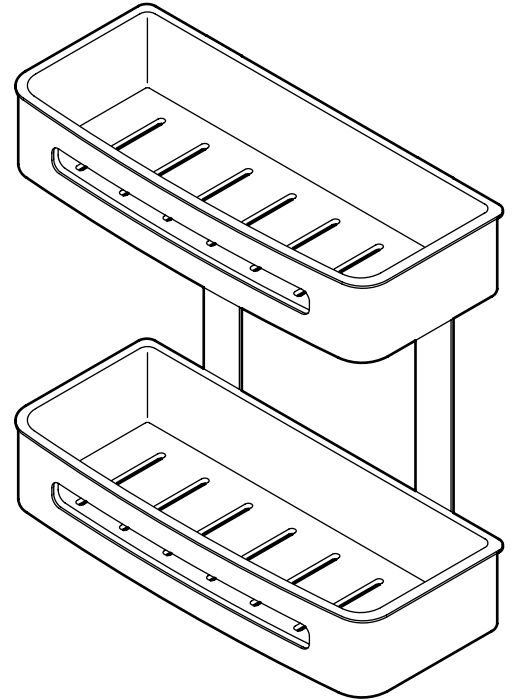

Top view
Vue de dessus

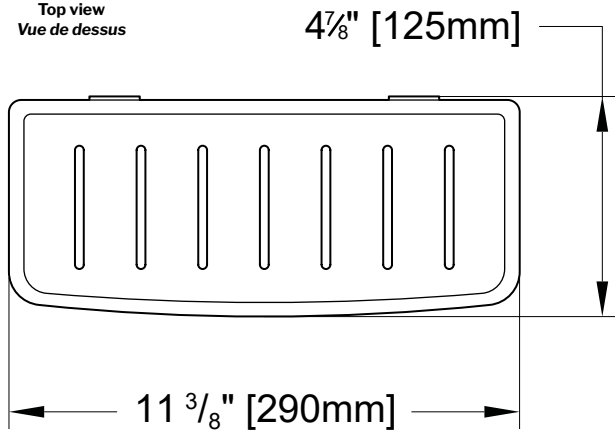

Front view
Vue de face

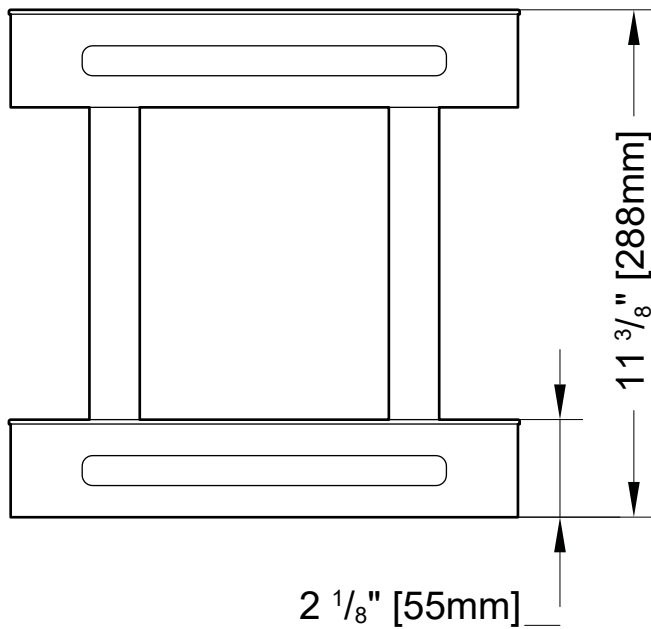

Side view
Vue de côté

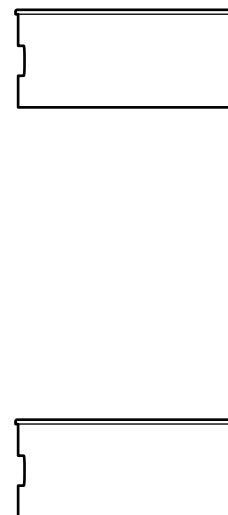

garantie
limitée de
5
ans
year limited
warranty