

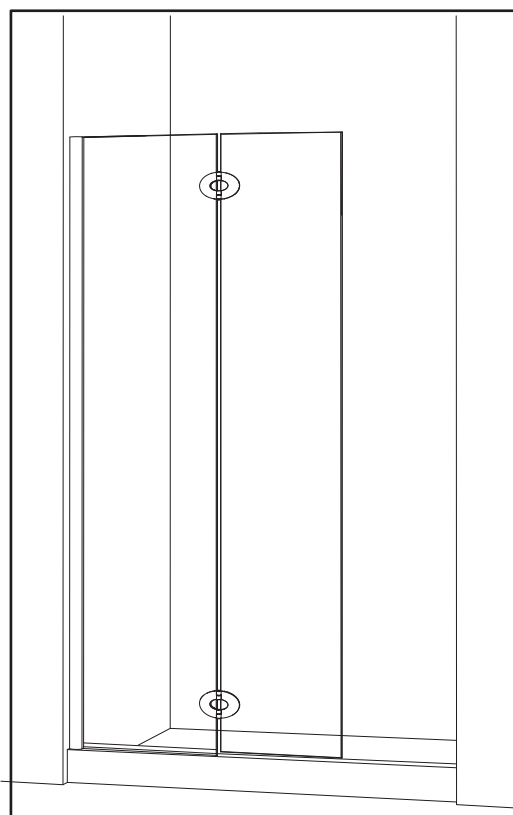

INSTRUCTION MANUAL - GUIDE D'INSTALLATION

E014

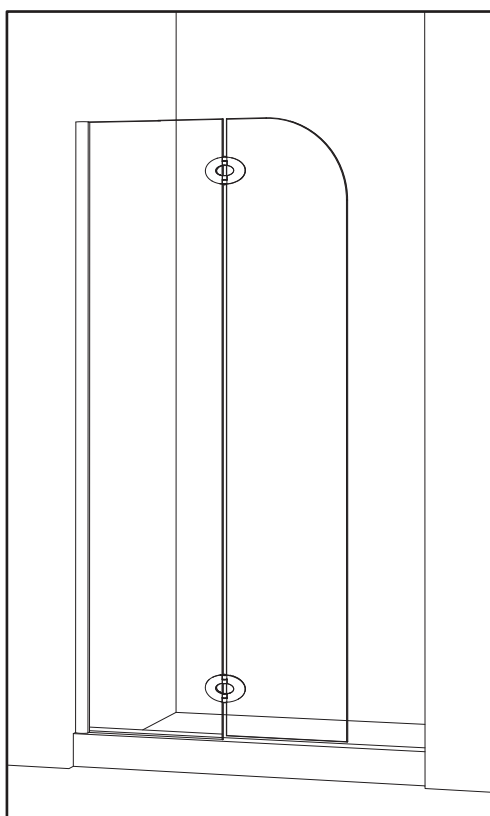



Veillez conserver ce manuel et le code de produit pour votre référence future et au besoin la commande des pièces de rechange.

Please keep this manual and product code number for future reference and to order replacement parts if necessary.

● Table des matières

| | |
|--|----|
| NUMÉRO DE MODÈLE | 2 |
| INSTRUCTIONS GÉNÉRALES..... | 3 |
| INSTALLATION SUR LES TUILES EN CÉRAMIQUE..... | 3 |
| NOTE | 3 |
| L'ENTRETIEN DE VOTRE DOUCHE SANS-CADRE..... | 3 |
| LISTE DES PIÈCES | 4 |
| QUINCAILLERIE FOURNIE | 5 |
| OUTILS ET MATÉRIAUX REQUIS..... | 5 |
| 1. POSEZ LE JAMBAGE. | 6 |
| 2. FIXEZ LE PROFILÉ "U" EN ALUMINIUM..... | 7 |
| 3. INSTALLEZ LE PANNEAU FIXE..... | 8 |
| 4. INSÉREZ LE JOINT LATÉRAL. | 8 |
| 5. POSEZ LES CHARNIÈRES. | 9 |
| 6.A. FIXEZ LA BARRE DE SUPPORT PIVOTANTE. | 9 |
| 6.B. INSTALLEZ L'ÉTAGÈRE DE VERRE..... | 10 |
| 7. INSTALLEZ LE PANNEAU DE PORTE..... | 13 |
| 8. CALFEUTREZ L'EXTÉRIEUR. | 14 |

● Instructions générales

- Lire attentivement et complètement le manuel d'installation avant de procéder.
- Il est recommandé de porter des lunettes de sécurité en tout temps lors de l'installation.

● Installation sur les tuiles en céramique

- Le calfeutrage doit être appliqué sur le côté extérieur de la douche où le panneau fixe rencontre les tuiles de la base.
- Si votre porte de douche est pour être installée sur une base en céramique, les tuiles doivent couvrir complètement le dessous du jambage.

● Note

- Calfeutrage: aucun scellant n'est nécessaire à l'intérieur de la douche.
- Tous les modèles sont équipés de joints transparents d'étanchéité.

● L'entretien de votre douche sans-cadre

- Ne jamais utiliser de poudre ou de tampon de récurage, ni d'instrument tranchant sur les parties en métal ou en verre. De temps à autre, il suffit de nettoyer la porte avec une solution d'eau et de détergent doux pour conserver l'aspect neuf des panneaux de verre et du cadre en aluminium.
- Nous recommandons de passer une raclette de douche sur les panneaux de verre après chaque utilisation.

● Table of Contents

| | |
|--|----|
| MODEL NUMBER..... | 2 |
| GENERAL INSTRUCTIONS | 3 |
| INSTALLATION OVER CERAMIC TILES..... | 3 |
| NOTICE | 3 |
| CARE FOR YOUR FRAMELESS SHOWER DOOR..... | 3 |
| PARTS LISTING..... | 4 |
| PROVIDED HARDWARE..... | 5 |
| TOOLS AND MATERIALS REQUIRED | 5 |
| 1. MOUNT THE WALL JAMB. | 6 |
| 2. FASTEN THE "U" CHANNEL. | 7 |
| 3. INSTALL THE FIXED PANEL..... | 8 |
| 4. INSERT THE FIXED PANEL GASKET. | 8 |
| 5. INSTALL THE HINGES. | 9 |
| 6.A. FASTEN THE PIVOT SUPPORT BAR. | 9 |
| 6.B. INSTALL GLASS SHELF | 10 |
| 7. INSTALL THE DOOR PANEL..... | 13 |
| 8. SILICONE SEAL THE EXTERIOR. | 14 |

● General Instructions

- Read this manual carefully and completely before proceeding.
- It is recommended that you wear safety glasses at all times during the installation.

● Installation over Ceramic Tiles

- Silicone should be used to seal the gap where the ceramic tiles meet the fixed panel.
- If your shower door is to be installed over ceramic tiles, the tiles should lay completely under the wall jamb.

● Notice

- Caulking: no sealant is required inside the shower.
- All models are equipped with transparent sealing gaskets.

● Care for your Frameless Shower Door

- Never use scouring powder pads or sharp instruments on metal pieces or glass panels.
An occasional wiping down with a mild soap diluted in water is all that is needed to keep the panels and aluminum parts looking new.
- We recommend wiping the glass panels with a squeegee after each use.

Des changements peuvent être apportés au produit sans préavis. Veuillez donc utiliser les instructions fournies avec le produit.

Product specifications are subject to change without notice. Use the installation instructions supplied with the product.

LISTE DES PIÈCES / PARTS LISTING

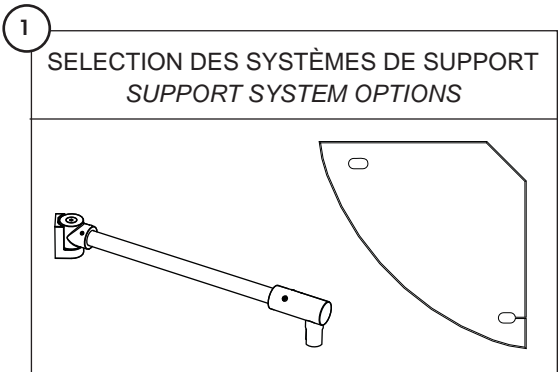
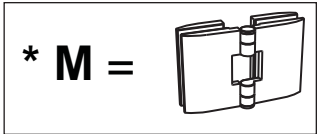
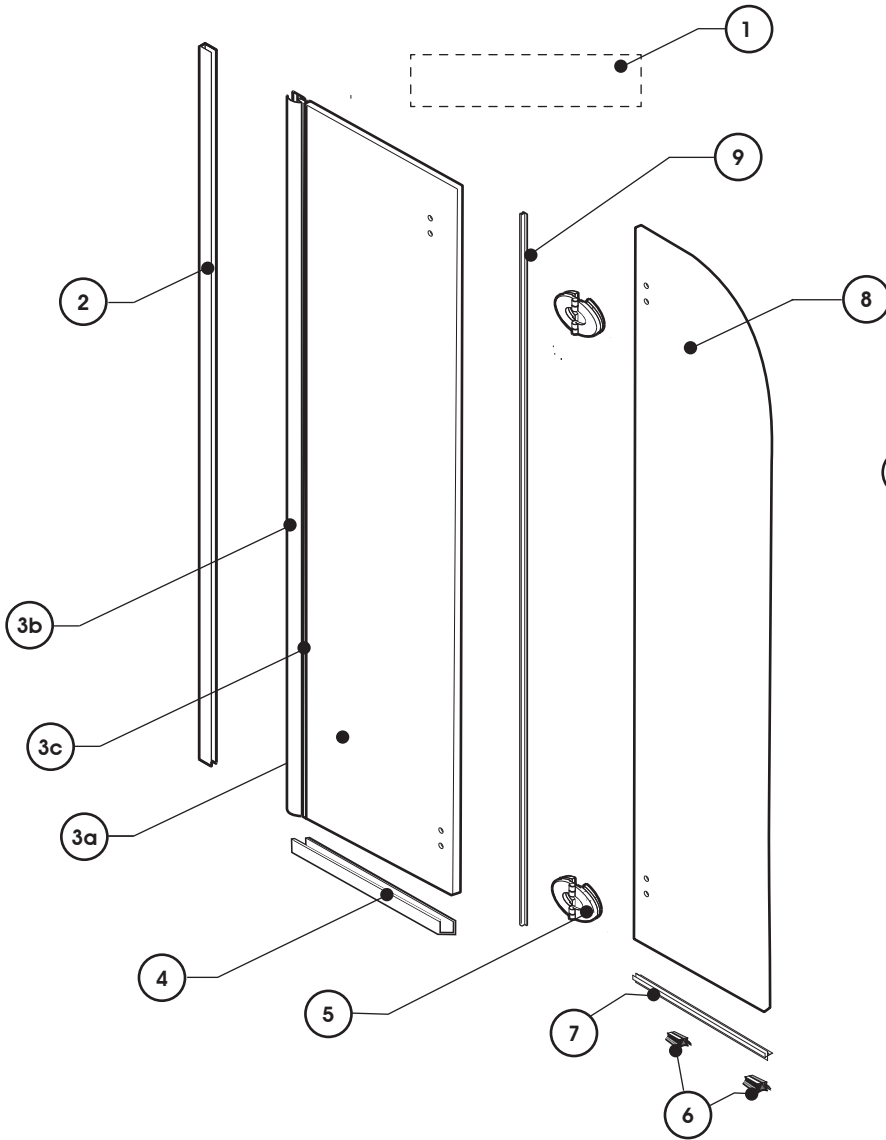

NOTE

XX RÉFÈRE AU FINI DU PRODUIT
XX REFERS TO THE MATERIAL FINISH

- 11- Bright Chrome / Chrome poli
- 12- Bright Brass / Laiton poli
- 25- Brushed Nickel / Nickel brossé
- 29- Oil Rubbed Bronze / Bronze Vénitien

| ITEM | PIÈCES / PARTS | DIMENSIONS | # PCE / PT # | QTY |
|------|--|---------------|--------------|-----|
| 1 | SYSTÈME DE SUPPORT (voir tableau) / SUPPORT SYSTEM (see chart) | | | 1 |
| 2 | JAMBAGE / WALL JAMB | 70" | 15380 XX-10 | 1 |
| 3a | PANNEAU FIXE / SIDE PANEL | 23" x 70" | GCPS23S-10H | 1 |
| 3b | EXTENSEUR / EXPANDER | 70" | 15381 XX-10 | 1 |
| 3c | JOINT D'ÉTANCHÉITÉE / GASKET | 70" | FV3328 | 1 |
| 4 | PROFILÉ "U" EN ALUMINIUM / ALUMINUM "U" CHANNEL | 22 1/4" | 15400 XX-10 | 1 |
| 5 | CHARNIÈRE / HINGE | | HINGE XX-10 | 2 |
| 6 | BLOCS NIVELEURS / LEVELING BLOCKS | 2" | PV-5681 | 2 |
| 7 | JOINT INFÉRIEUR / BOTTOM DOOR GASKET | 16" | COEX 294 | 1 |
| 8 | PANNEAU DE PORTE / DOOR PANEL | 15" x 69 1/2" | GCPS15D-10 | 1 |
| 9 | JOINT LATÉRAL / SIDE PANEL GASKET | 70 1/2" | COEX 314 | 1 |

QUINCAILLERIE FOURNIE / PROVIDED HARDWARE

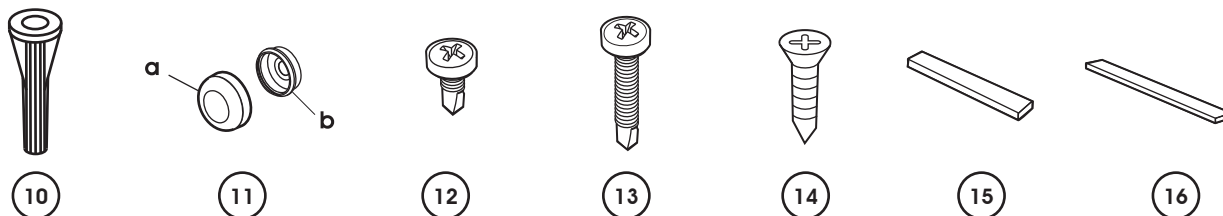

| ITEM | QUINCAILLERIE / HARDWARE | DIMENSIONS | #PCE/PT# | QTY |
|------|---|-------------------|----------|-----|
| 10 | CHEVILLE / WALL PLUG | 1/4" x 1" | #6-1 | 4 |
| 11 | CAPUCHON COUVRE-VIS / SCREW CAP | Ø1/2" | #8/8 | 4 |
| 12 | VIS AUTO-PERÇANTE / SELF DRILLING SCREW | 3/8" | #8-3/8 | 3 |
| 13 | VIS AUTO-PERÇANTE / SELF-DRILLING SCREW | 1 1/4" | #8-1 1/4 | 3 |
| 14 | VIS À TÊTE PLATE / FLAT HEAD SCREW | 3/4" | #6-3/4 | 1 |
| 15 | BLOC À NIVEAU TRANSPARENT / CLEAR SETTING BLOCK | 1/8" x 1/4" x 2" | | 2 |
| 16 | BLOC À NIVEAU TRANSPARENT / CLEAR SETTING BLOCK | .040" x 1/4" x 2" | | 2 |

OUTILS ET MATÉRIAUX REQUIS / TOOLS AND MATERIALS REQUIRED



TOURNEVIS
SCREWDRIVERS

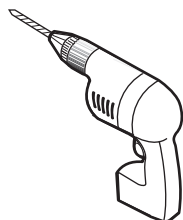

PERCEUSE
DRILL

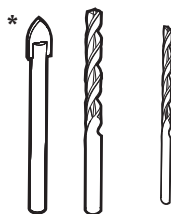

MÈCHE 1/4" & 1/8"
1/4" & 1/8" DRILL BITS

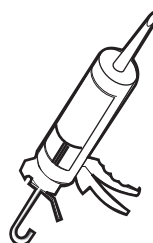

SCCELLANT
SILICONE

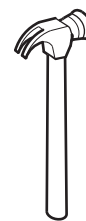

MARTEAU
HAMMER



MAILLET
MALLET

*Si vous installez les panneaux sur des tuiles en céramique, utilisez une mèche 1/4" à céramique.
If the shower panels are to be assembled on ceramic tiles, use a 1/4" drill bit for ceramic tiles.



CRAYON
PENCIL

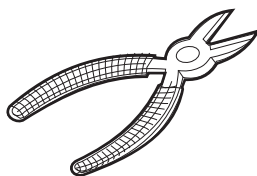

PINCE COUPANTE
CUTTING PLIER

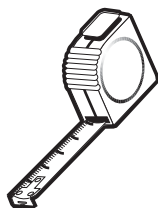

RUBAN À MESURER
TAPE MEASURE

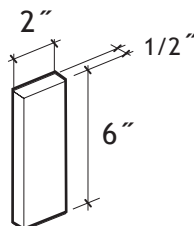

BLOC DE BOIS
WOODEN BLOCK

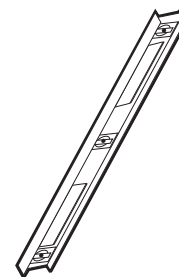

NIVEAU
LEVEL

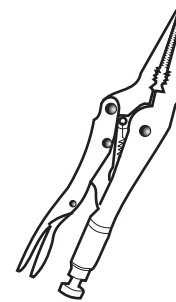

PINCE SERRE ÉTAU
LONG NOSE LOCKING PLIER

1 POSEZ LE JAMBAGE. / MOUNT THE WALL JAMB.

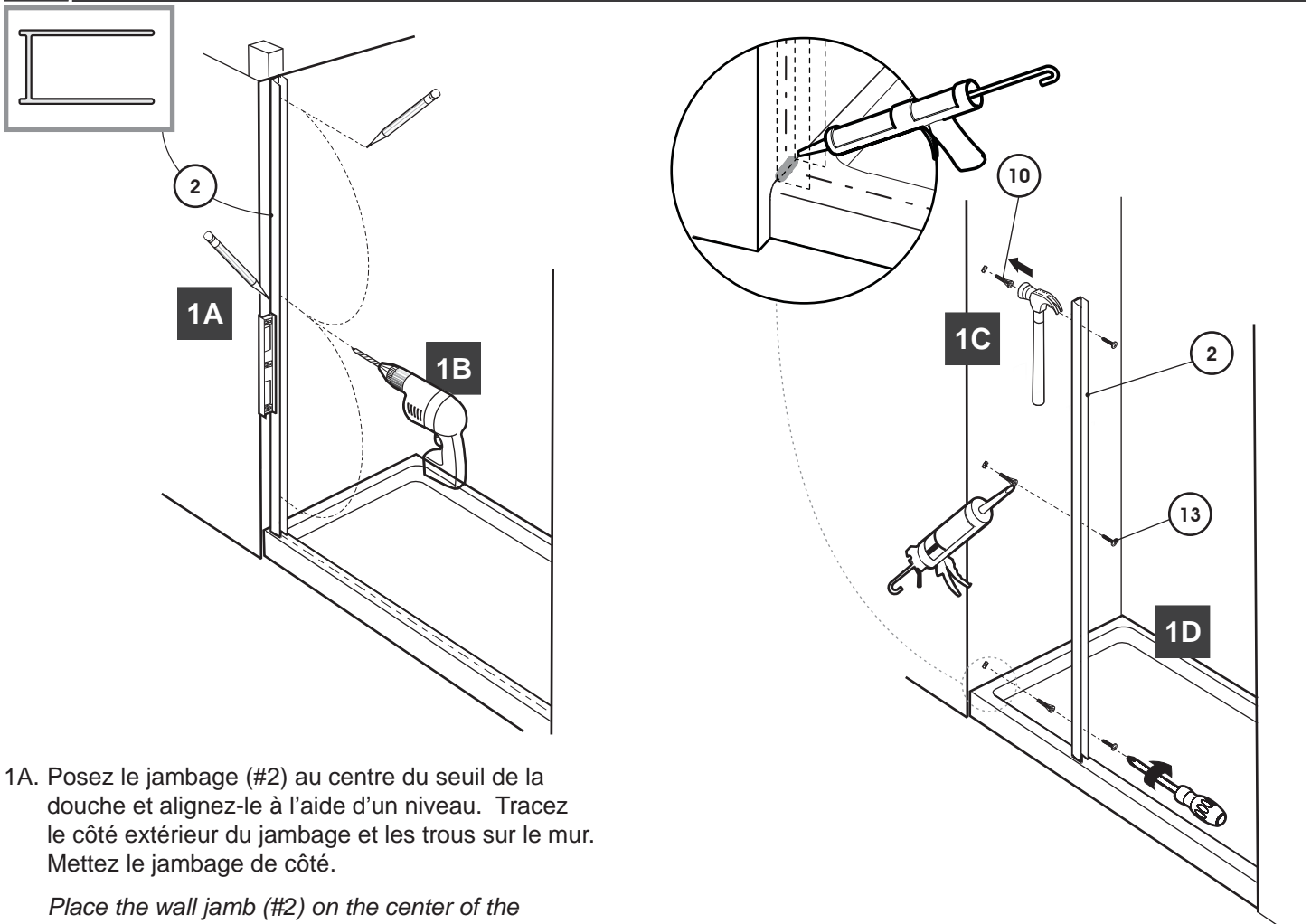

1A. Posez le jambage (#2) au centre du seuil de la douche et alignez-le à l'aide d'un niveau. Tracez le côté extérieur du jambage et les trous sur le mur. Mettez le jambage de côté.

Place the wall jamb (#2) on the center of the threshold and align it using a level. Trace the outer edge of the wall jamb and the holes onto the wall. Remove the wall jamb.

1B. Avec une mèche de perceuse 1/4", faites 3 trous dans le mur en vous fiant aux marques de crayon.

With a 1/4" drill bit, drill 3 holes into the wall using the marks as a guide.

1C. (a) Si une ossature murale se trouve directement en arrière des trous percés, sautez cette étape.

(b) Insérez les 3 chevilles (#10) et mettez-y une goutte de silicone. Mettez-y du silicone au bas du jambage.

(a) Should you find the wood studs directly behind the drilled hole location, skip this step.

(b) Insert the wall plugs (#10) and put in each a drop of silicone. Add silicone to the bottom of the wall jamb.

1D. Fixez le jambage avec les vis 1 1/4" fournies (#13).

Secure the wall jamb using the 1 1/4" screws (#13).

1C(a)
VUE DU HAUT
TOP VIEW

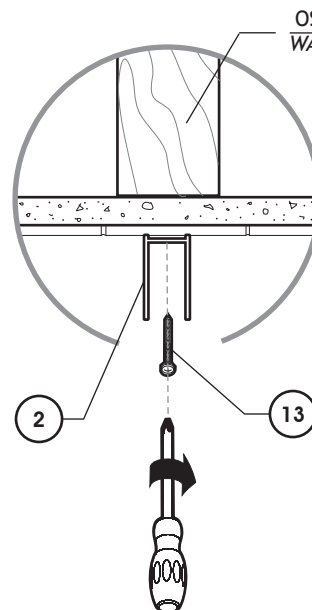

1C(b)
VUE DU HAUT
TOP VIEW

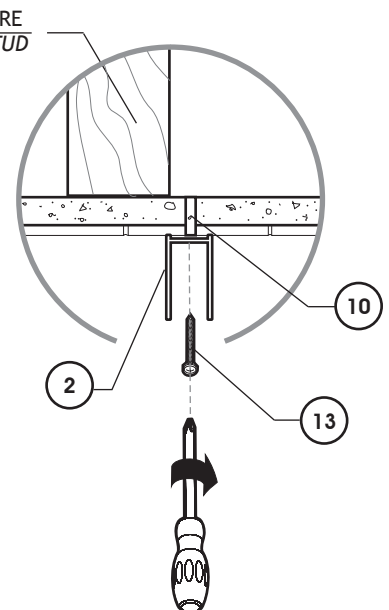

2 FIXEZ LE PROFILÉ "U" EN ALUMINIUM. / FASTEN THE "U" CHANNEL.

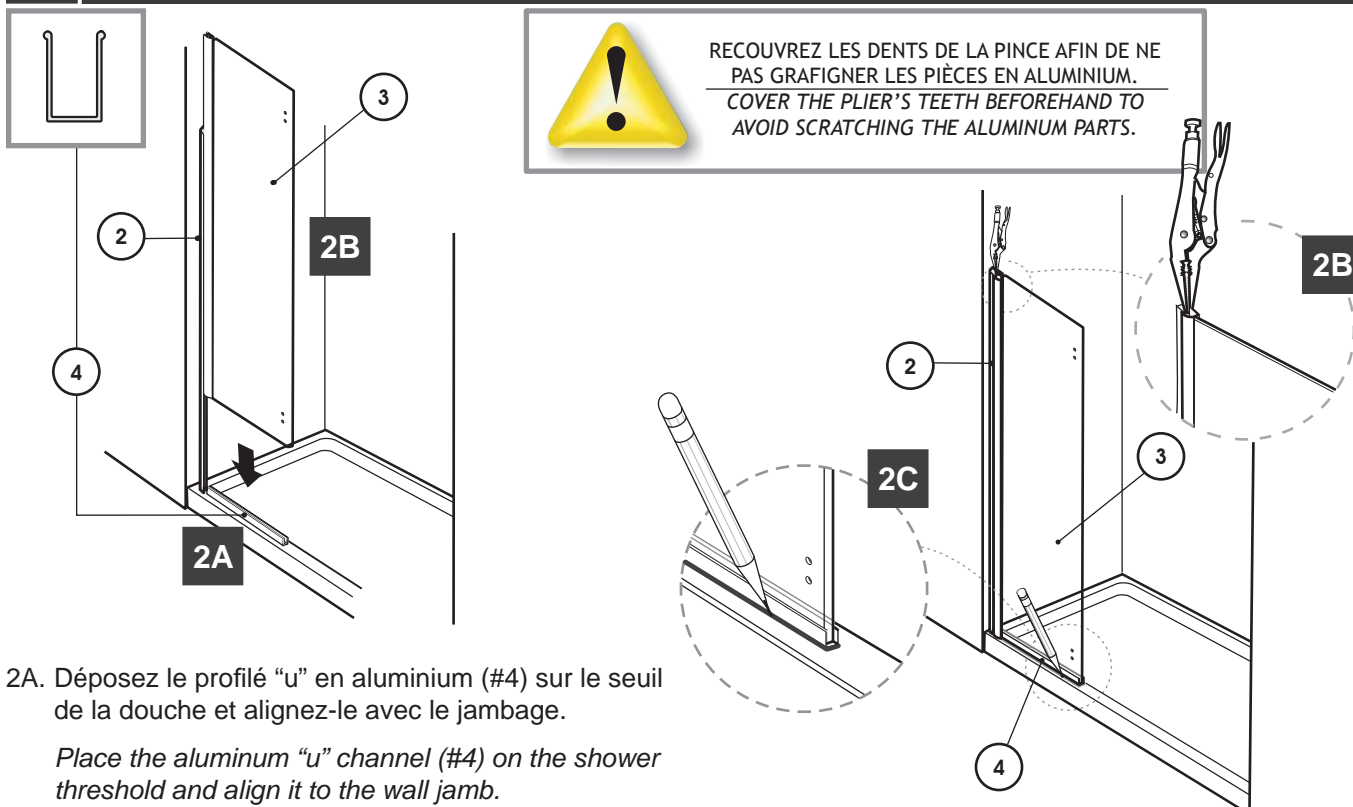

RECouvrez LES DENTS DE LA PINCE AFIN DE NE PAS GRAFIGNER LES PIÈCES EN ALUMINIUM.
COVER THE PLIER'S TEETH BEFOREHAND TO AVOID SCRATCHING THE ALUMINUM PARTS.

- 2A. Déposez le profilé "u" en aluminium (#4) sur le seuil de la douche et alignez-le avec le jambage.

Place the aluminum "u" channel (#4) on the shower threshold and align it to the wall jamb.

- 2B. Glissez le panneau fixe par-dessus le jambage (#2) et insérez-le dans le profilé "u" en aluminium. Fixez le panneau fixe sur le jambage avec une pince serre étou. ⚠

Slide the fixed panel over the wall jamb (#2) and insert it into the aluminum "u" channel. Secure the fixed panel to the wall jamb using a locking plier. ⚠

- 2C. Tracez l'extérieur du profilé "u" en aluminium (devant et côté) sur le seuil de la douche. Enlevez le panneau fixe.

Trace the outer edges of the aluminum "u" channel (front and side) on the threshold. Remove the fixed panel.

- 2D. Repositionnez le profilé "u" en aluminium sur le seuil et percez un trou à ± 2 " du bout avec une mèche de 1/8". Mettez une goutte de silicone dans le trou et fixez le profilé "u" en aluminium avec une vis 3/4" de long (#14).

Realign the aluminum "u" channel on the threshold and drill a hole using a 1/8" drill bit at about 2" from the edge. Put a drop of silicone in the hole and fasten the aluminum "u" channel with a 3/4" long screw (#14).

- 2E. Placez un bloc à niveau transparent (#16) dans le profilé "u" en aluminium pour couvrir le vis.

Place a clear setting block (#16) in the aluminum "u" channel to cover the screw.

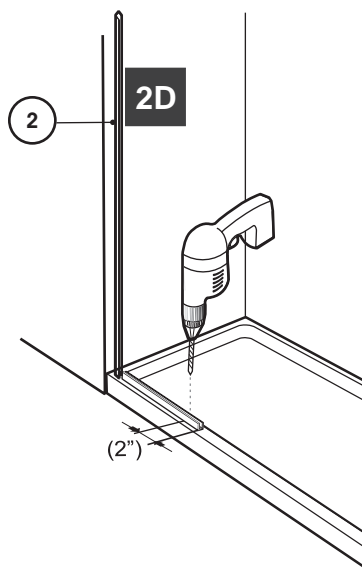

OPTIONNEL / OPTIONAL

METTEZ DU SILICONE DANS LE PROFILÉ "U" EN ALUMINIUM.
RUN A BEAD OF SILICONE IN THE ALUMINUM "U" CHANNEL.

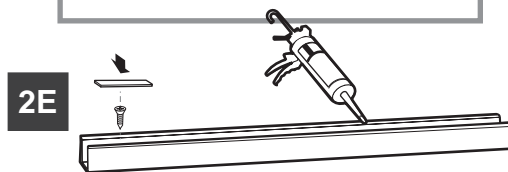

3 INSTALLEZ LE PANNEAU FIXE. / INSTALL THE FIXED PANEL.

! S'IL EST NÉCESSAIRE DE NIVELER LES PANNEAUX, UTILISEZ LES BLOCS À NIVEAU TRANSPARENTS 1/8" (ITEM#15) AVANT DE FIXER LE PANNEAU FIXE.
 IF THE PANELS NEED MORE ADJUSTMENTS, SHIM WITH 1/8" CLEAR SETTING BLOCKS (ITEM#15), PRIOR TO FIXED PANEL.

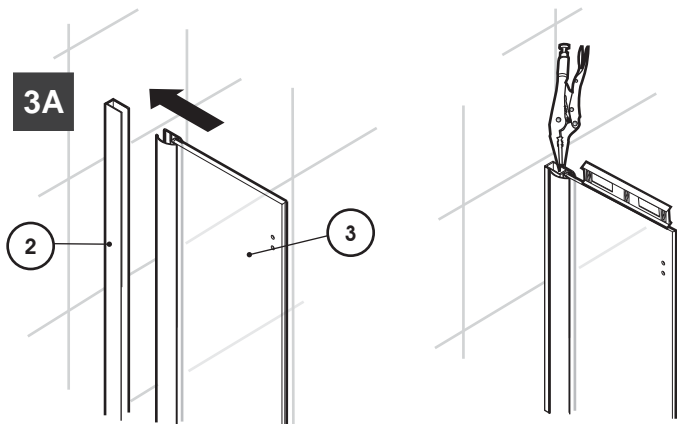

3A. Remplacez le panneau fixe sur le jambage et dans le profilé "u" en aluminium. Sécurisez-le avec la pince.

Reposition the fixed panel on the wall jamb and in the aluminum "u" channel. Secure it with the plier.

3B. Assemblez les 3 vis 3/8" de long (#12) avec les capuchons internes (#11b). Fixez le panneau fixe.

Combine the 3 3/8" screws (#12) with the inner screw caps (#11b). Fasten the fixed panel.

3C. Fixez les capuchons couvre-vis (#11a) sur les vis.

Snap the screw caps (#11a) over the screws.

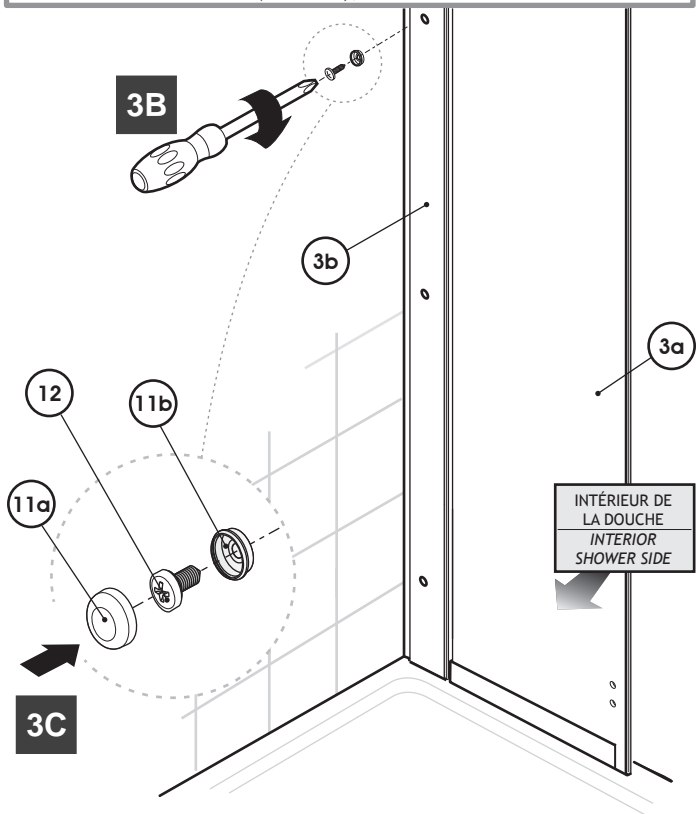

4 INSÉREZ LE JOINT LATÉRAL. / INSERT THE FIXED PANEL GASKET.

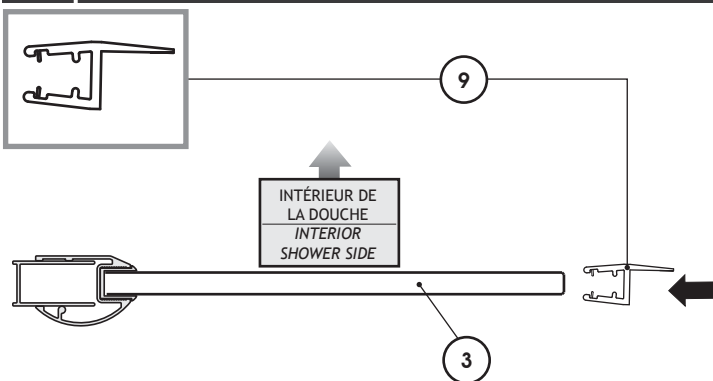

4A. Enlignez le joint latéral par-dessus le profilé "u" en aluminium (#4). Insérez-le avec un bloc 2" x 6" x 1/2" et un maillet. Taillez l'excédent avec la pince coupante.

Align the fixed panel gasket to the top of the aluminum "u" channel (#4). Insert it with a 2" x 6" x 1/2" block and a mallet. Trim the excess using the cutting plier.

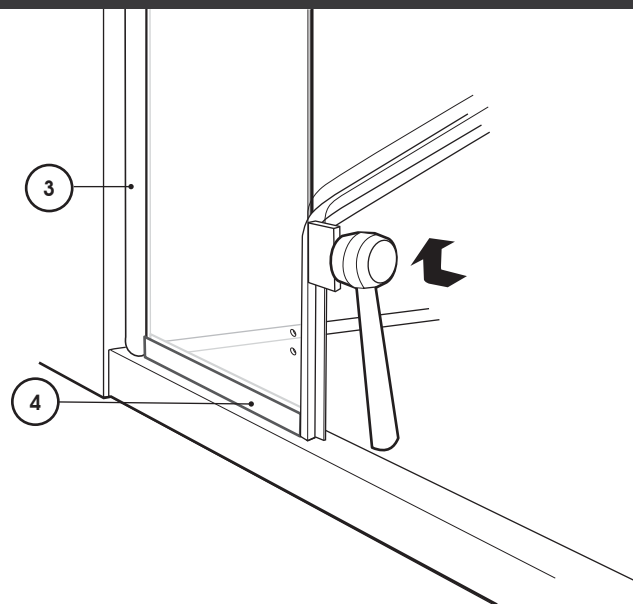

5 POSEZ LES CHARNIÈRES. / INSTALL THE HINGES.

- 5A. Fixez un côté des charnières (#5) sur le panneau fixe. Ne serrez pas complètement pour cette étape afin de prévoir des ajustements avec la porte.

Fasten one side of the hinges (#5) to the fixed panel. Do not tighten all the way for this step to allow other door adjustments.

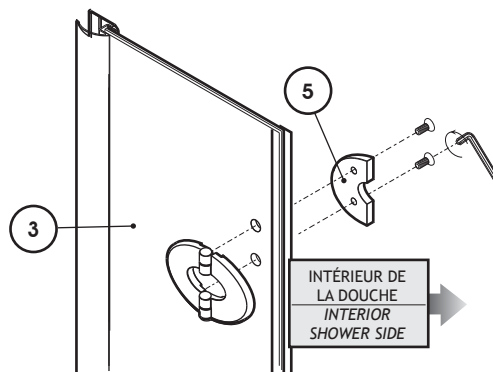

6.a. INSTALLER LE SYSTÈME DE SUPPORT (BARRE DE SUPPORT) / INSTALL THE SUPPORT SYSTEM (SUPPORT BAR)

- 6A. Desserez le support de verre. Tournez-le pour aligner la fente du support au panneau fixe et orientez la vis à tête fendue vers l'intérieur de la douche.

Loosen the glass support. Align the slot to the fixed panel and orient the slotted screw head towards the inside of the shower.

- 6B. Placez la barre de support sur le panneau fixe à l'intérieur du bain ou de la douche tel qu'illustre. Mettez-le à niveau et tracez le contour du support mural sur le mur.

Rest the support bar on the fixed panel inside the shower as shown. Level it and trace the outline of the wall bracket on the wall.

- 6C. Isoler le support mural et percez un trou dans le mur avec une mèche 1/4" (à céramique si nécessaire). Utilisez le support mural comme référence. Insérez ensuite une cheville.

Isolate the wall bracket and drill a hole, using a 1/4" drill bit (ceramic drill bit if necessary) through the wall. Locate the position of this hole by way of the wall bracket. Insert a wall plug.

- 6D. Sécurisez le support mural au mur à l'aide de la vis. Assemblez la jointure cylindrique au support mural.

Secure the wall bracket to the wall by way of the screw. Assemble the cylindrical joint to the wall bracket.

- 6E. Sécurisez les vis de l'attache à verre ainsi que du support mural afin de compléter l'installation.

Secure the glass fastener and wall bracket screws to complete the installation.

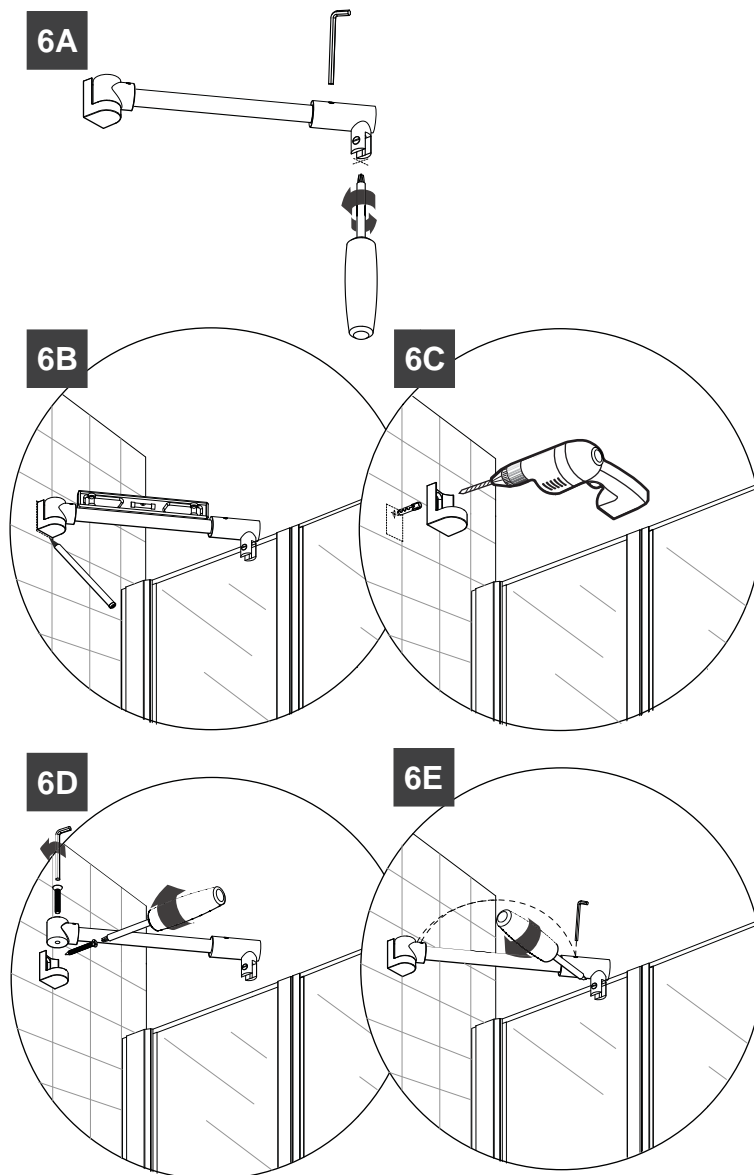

6.B. INSTALLER LE SYSTÈME DE SUPPORT (L'ÉTAGÈRE DE VERRE) / INSTALL THE SUPPORT SYSTEM (GLASS SHELF)

Install the wall mount bracket, parts 1, 2, 3 and 4 to the glass shelf then fasten only parts 2 and 5 of the second wall mount bracket to the glass panel.

Installer le support mural, parties 1, 2, 3 et 4 à l'étagère en verre et fixer ensuite les parties 2 et 5 seulement du deuxième support mural sur le panneau de verre.

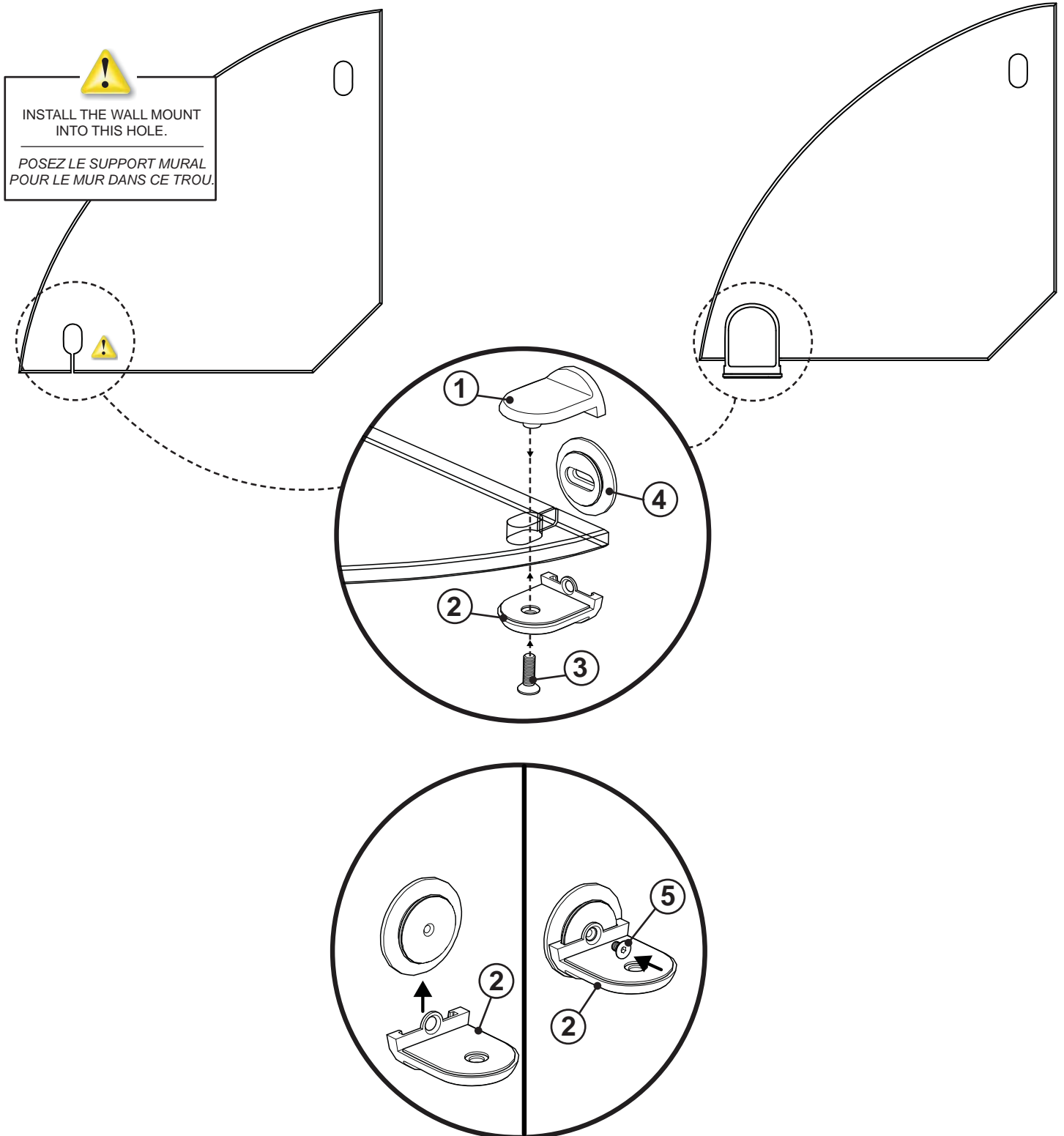

INSTALLER LE SYSTÈME DE SUPPORT (L'ÉTAGÈRE DE VERRE) / INSTALL THE SUPPORT SYSTEM (GLASS SHELF)

Place the glass shelf on the second wall mount bracket and install the remaining part 1 and 3. Level and mark the location of the wall mount bracket on the wall.

Placer l'étagère en verre sur le deuxième support mural et installer les parties restantes 1 et 3. Nivelier et marquer l'emplacement du support mural contre le mur.

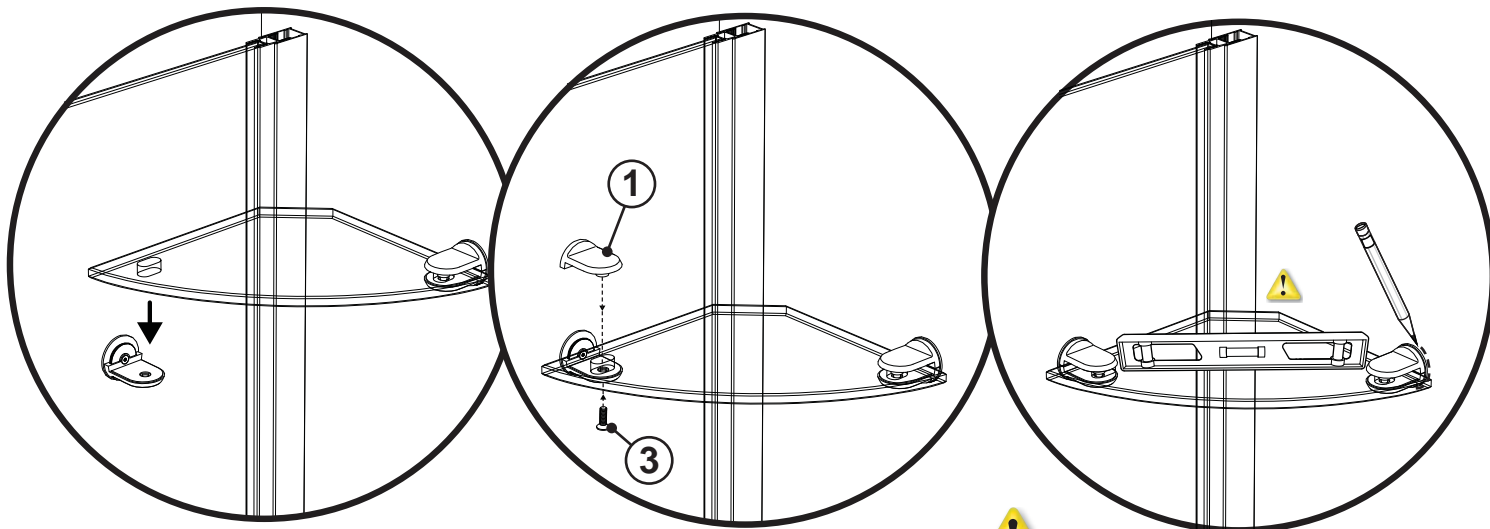

MAKE SURE THE GLASS SHELF IS PARALLEL TO THE WALL AND THE GLASS PANEL
ASSURER QUE L'ÉTAGÈRE DE VERRE EST PARALLÈLE AU MUR ET AU PANNEAU DE VERRE.

INSTALLER LE SYSTÈME DE SUPPORT (L'ÉTAGÈRE DE VERRE) / INSTALL THE SUPPORT SYSTEM (GLASS SHELF)

Remove parts 1 and 3 from the second wall mount assembly and completely remove the wall mount for the wall. Place the wall mount for the wall (part 4) on the mark previously made and mark the center.

Retirer les parties 1 et 3 du deuxième support mural et retirer complètement le support mural pour le mur. Placer le support mural pour le mur (partie 4) sur la marque faite précédemment et marquer le centre.

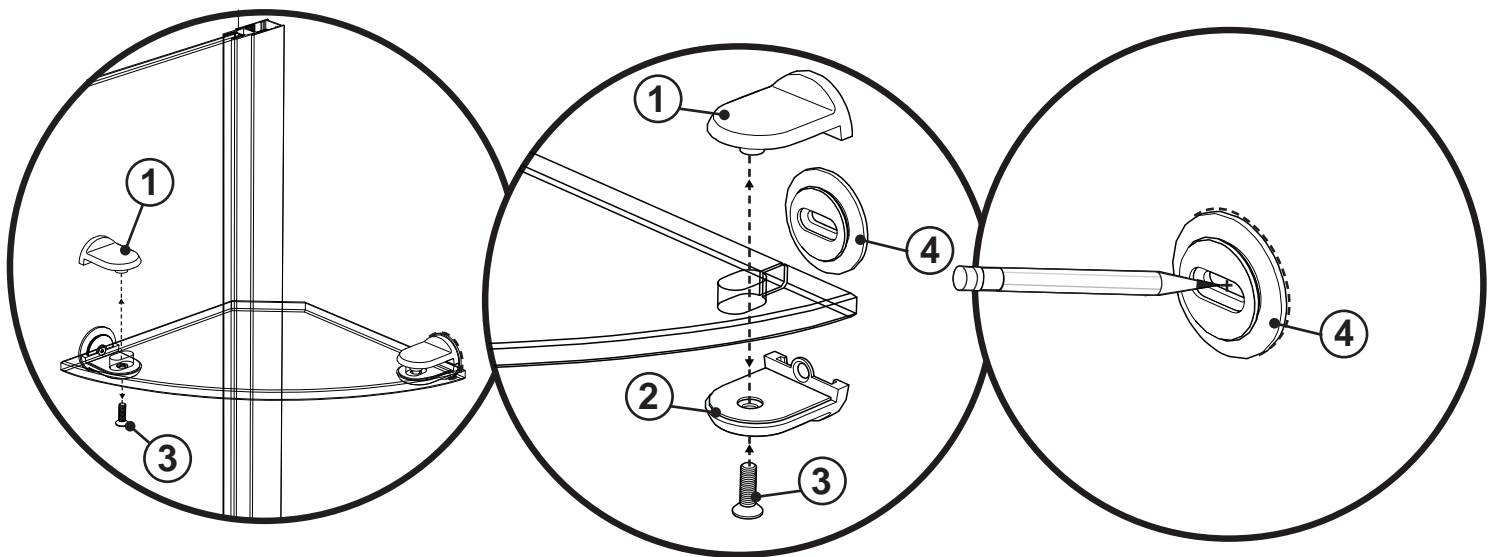

INSTALLER LE SYSTÈME DE SUPPORT (L'ÉTAGÈRE DE VERRE) / INSTALL THE SUPPORT SYSTEM (GLASS SHELF)

Drill a hole, insert a drop of silicone then insert the wall plug.

Perçer un trou, y insérer une goutte de silicone, puis insérer la prise murale.

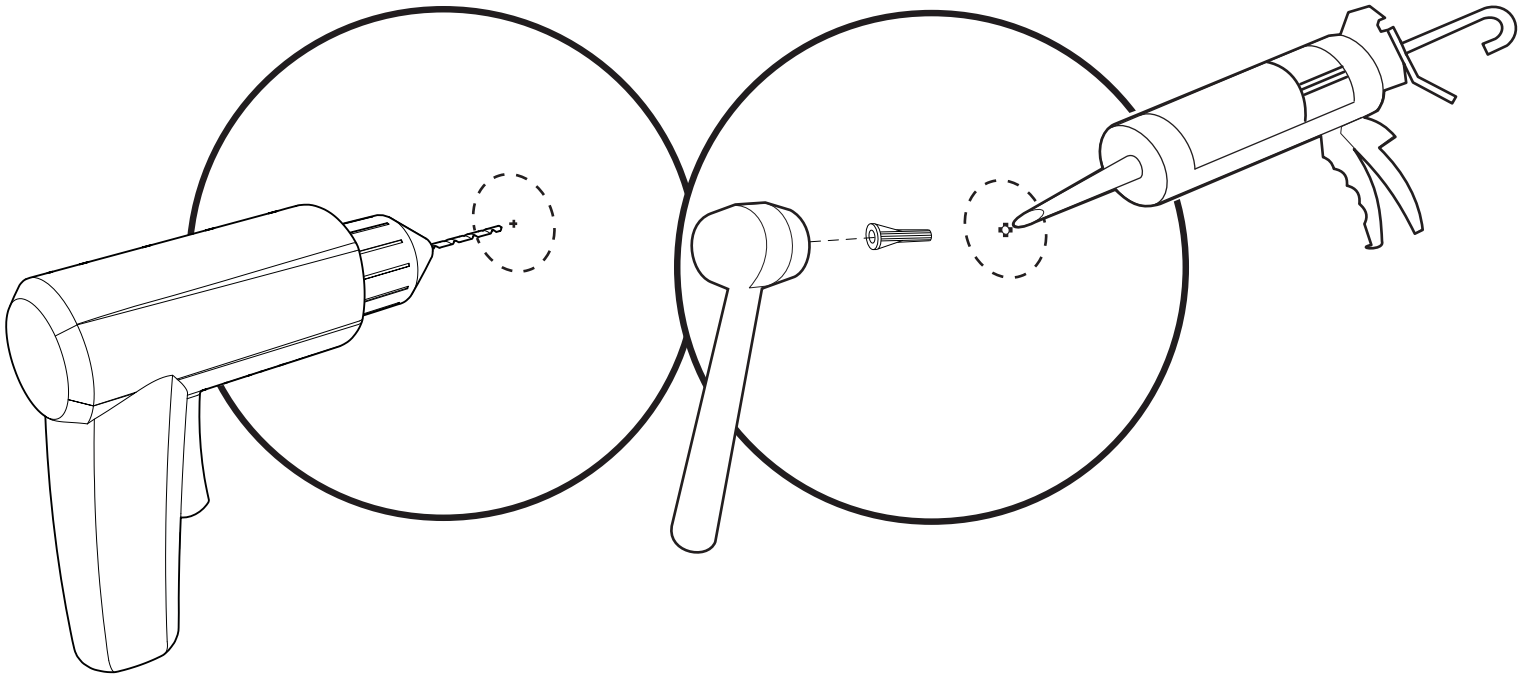
**INSTALLER LE SYSTÈME DE SUPPORT (L'ÉTAGÈRE DE VERRE) / INSTALL THE SUPPORT SYSTEM (GLASS SHELF)**

Secure part 4 to the wall, then reassemble all the parts from both wall mounts.

Sécuriser la partie 4 au mur puis réinstaller toutes les pièces des deux supports murales.

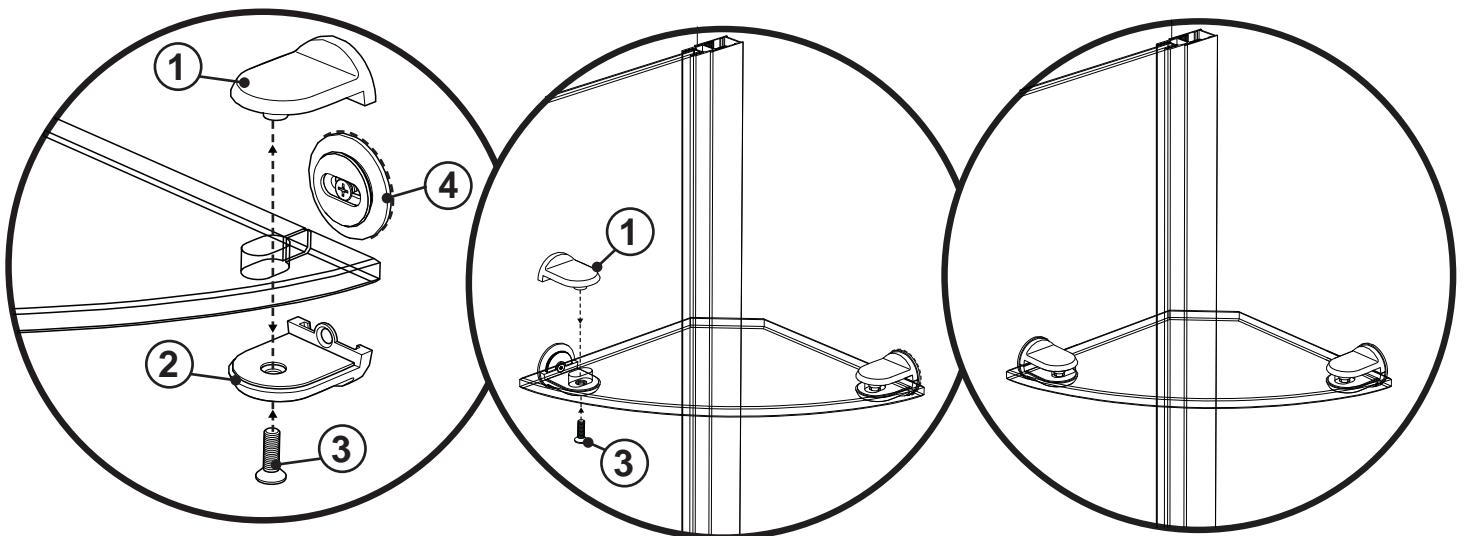

7 INSTALLEZ LE PANNEAU DE PORTE. / INSTALL THE DOOR PANEL.



IL EST RECOMMANDÉ DE FAIRE
CETTE ÉTAPE À 2 PERSONNES.
IT IS BEST TO HAVE 2 PEOPLE
WORKING ON THIS STEP.

7A. Coupez le joint inférieur (#7) tel qu'illustré en pointillé. La lèvre doit dépasser d'environ 3/4".

Cut the bottom door gasket (#7) as illustrated. The lip should be about 3/4" longer than the rest.

7B. Déposez à plat le panneau de porte. À l'aide du maillet, insérez le joint inférieur (#7) en-dessous de la porte. La lèvre doit s'orienter vers l'intérieur de la douche.

Rest the door panel on a flat surface. With the mallet, insert the bottom door gasket (#7) at the bottom of the door. Make sure the lip faces the shower side.

7C. Installez les 2 blocs niveleurs (#6) sur la partie inférieure du joint.

Install the 2 leveling blocks (#6) onto the bottom lip of the gasket.

7D. Déposez la porte debout à côté du panneau fixe (#3). Les trous pour les charnières devraient être alignés.

Place the door panel vertically next to the fixed panel (#3). The holes for the hinges should be aligned.

7E. Fixez la deuxième partie de chaque charnière (#5). Le panneau de porte doit être nivelé avant de serrer les vis complètement. Enlevez les blocs niveleurs.

Fasten the second part of each hinge (#5). The door panel must be leveled before tightening the hinges completely. Remove the leveling blocks.

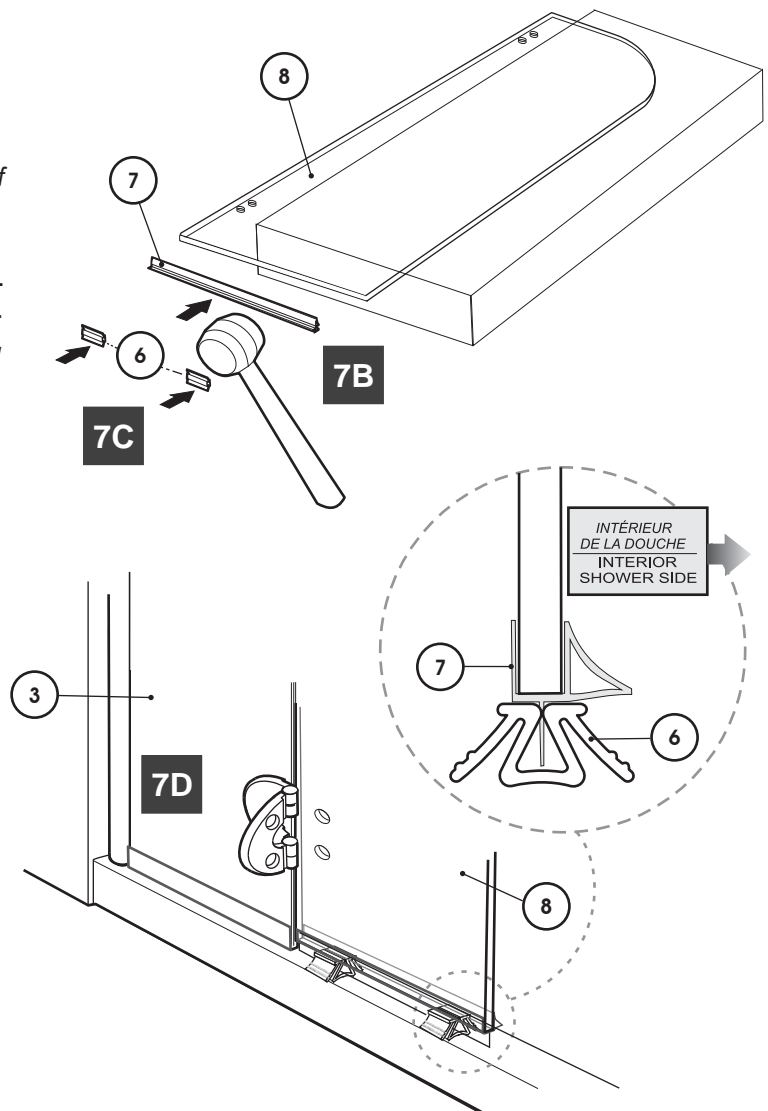
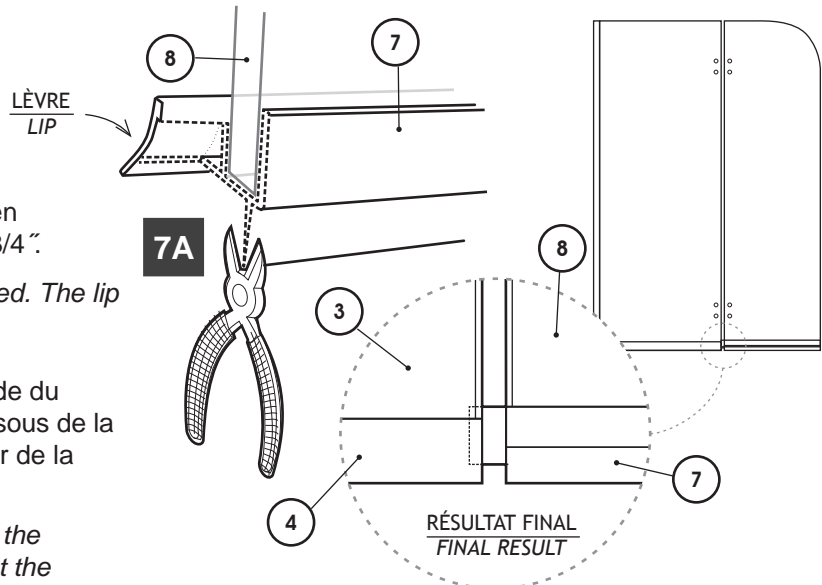
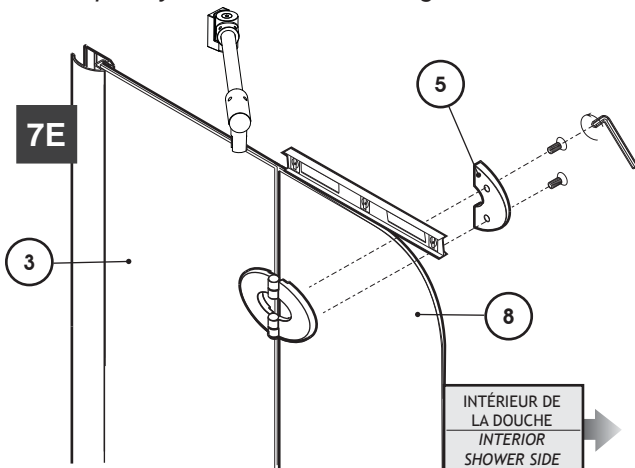

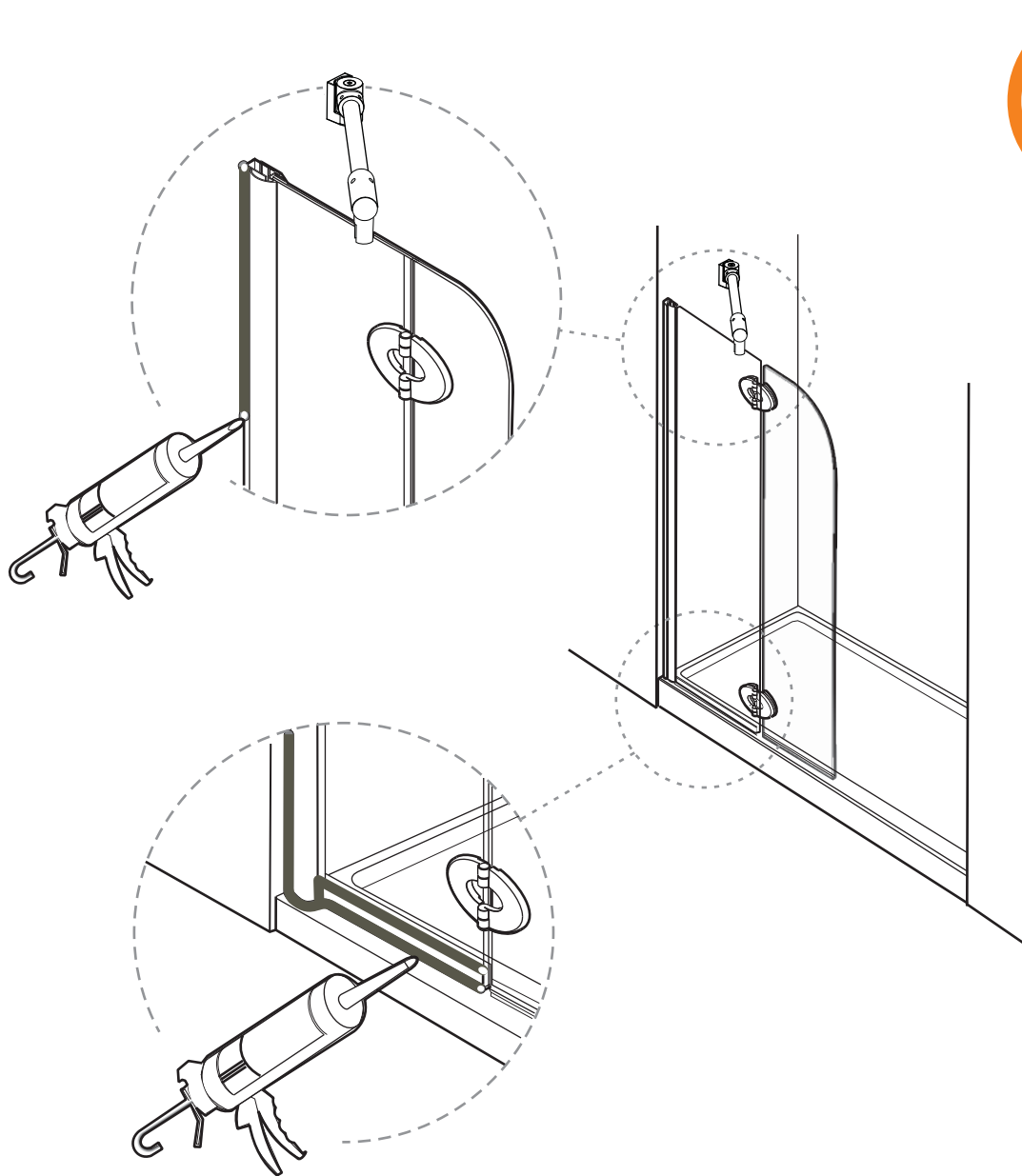
8 CALFEUTREZ L'EXTÉRIEUR. / SILICONE SEAL THE EXTERIOR.**24** HEURES
HOURS

8A. Calfeutrez l'extérieur de la douche au long du mur et du profilé "u" en aluminium (#4).

Silicone seal the exterior of the shower along the wall and the aluminum "u" channel (#4).