

PLATINUM



Modèle • Model
QXSS24 Monaco
MXSS24 Monaco

07.08 US

Veillez conserver ce manuel et le code de produit pour votre référence future et au besoin la commande des pièces de rechange.

Please keep this manual and product code number for future reference and to order replacement parts if necessary.

● Table des matières

NUMÉRO DE MODÈLE	2
INSTRUCTIONS GÉNÉRALES.....	3
INSTALLATION SUR LES TUILES EN CÉRAMIQUE.....	3
NOTE	3
L'ENTRETIEN DE VOTRE DOUCHE SANS-CADRE.....	3
LISTE DES PIÈCES	4
QUINCAILLERIE FOURNIE	5
OUTILS ET MATÉRIEAUX REQUIS.....	5
1. POSEZ LE JAMBAGE.....	6
2. FIXEZ LE SUPPORT DE VERRE INFÉRIEUR.....	7
3. INSTALLEZ LE PANNEAU FIXE.....	8
4. INSÉREZ LE JOINT LATÉRAL.....	8
5. FIXEZ LA BARRE DE SUPPORT PIVOTANTE.....	9
6. INSTALLEZ LE PANNEAU DE PORTE.....	9
7. INSTALLEZ LE PANNEAU DE PORTE.....	10
8. CALFEUTREZ L'EXTÉRIEUR.....	11

● Instructions générales

- Lire attentivement et complètement le manuel d'installation avant de procéder.
- Il est recommandé de porter des lunettes de sécurité en tout temps lors de l'installation.

● Installation sur les tuiles en céramique

- Le calfeutrage doit être appliqué sur le côté extérieur de la douche où le panneau fixe rencontre les tuiles de la base.
- Si votre porte de douche est pour être installée sur une base en céramique, les tuiles doivent couvrir complètement le dessous du jambage.

● Note

- Calfeutrage: aucun scellant n'est nécessaire à l'intérieur de la douche.
- Tous les modèles sont équipés de joints transparents d'étanchéité.

● L'entretien de votre douche sans-cadre

- Ne jamais utiliser de poudre ou de tampon de récurage, ni d'instrument tranchant sur les parties en métal ou en verre. De temps à autre, il suffit de nettoyer la porte avec une solution d'eau et de détergent doux pour conserver l'aspect neuf des panneaux de verre et du cadre en aluminium.
- Nous recommandons de passer une raclette de douche sur les panneaux de verre après chaque utilisation.

Des changements peuvent être apportés au produit sans préavis. Veuillez donc utiliser les instructions fournies avec le produit.

● Table of Contents

MODEL NUMBER.....	2
GENERAL INSTRUCTIONS	3
INSTALLATION OVER CERAMIC TILES.....	3
NOTICE	3
CARE FOR YOUR FRAMELESS SHOWER DOOR.....	3
PARTS LISTING.....	4
PROVIDED HARDWARE.....	5
TOOLS AND MATERIALS REQUIRED	5
1. MOUNT THE WALL JAMB.....	6
2. FASTEN THE BOTTOM GLASS CLIP.....	7
3. INSTALL THE SIDE PANEL.....	8
4. INSERT THE SIDE PANEL GASKET.....	8
5. INSTALL THE PIVOT SUPPORT BAR.....	9
6. INSTALL THE DOOR PANEL.....	9
7. INSTALL THE DOOR PANEL.....	10
8. SILICONE SEAL THE EXTERIOR.....	11

● General Instructions

- Read this manual carefully and completely before proceeding.
- It is recommended that you wear safety glasses at all times during the installation.

● Installation over Ceramic Tiles

- Silicone should be used to seal the gap where the ceramic tiles meet the fixed panel.
- If your shower door is to be installed over ceramic tiles, the tiles should lay completely under the wall jamb.

● Notice

- Caulking: no sealant is required inside the shower.
- All models are equipped with transparent sealing gaskets.

● Care for your Frameless Shower Door

- Never use scouring powder pads or sharp instruments on metal pieces or glass panels. An occasional wiping down with a mild soap diluted in water is all that is needed to keep the panels and aluminum parts looking new.
- We recommend wiping the glass panels with a squeegee after each use.

Product specifications are subject to change without notice. Use the installation instructions supplied with the product.

LISTE DES PIÈCES / PARTS LISTING

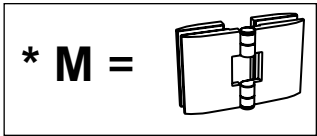
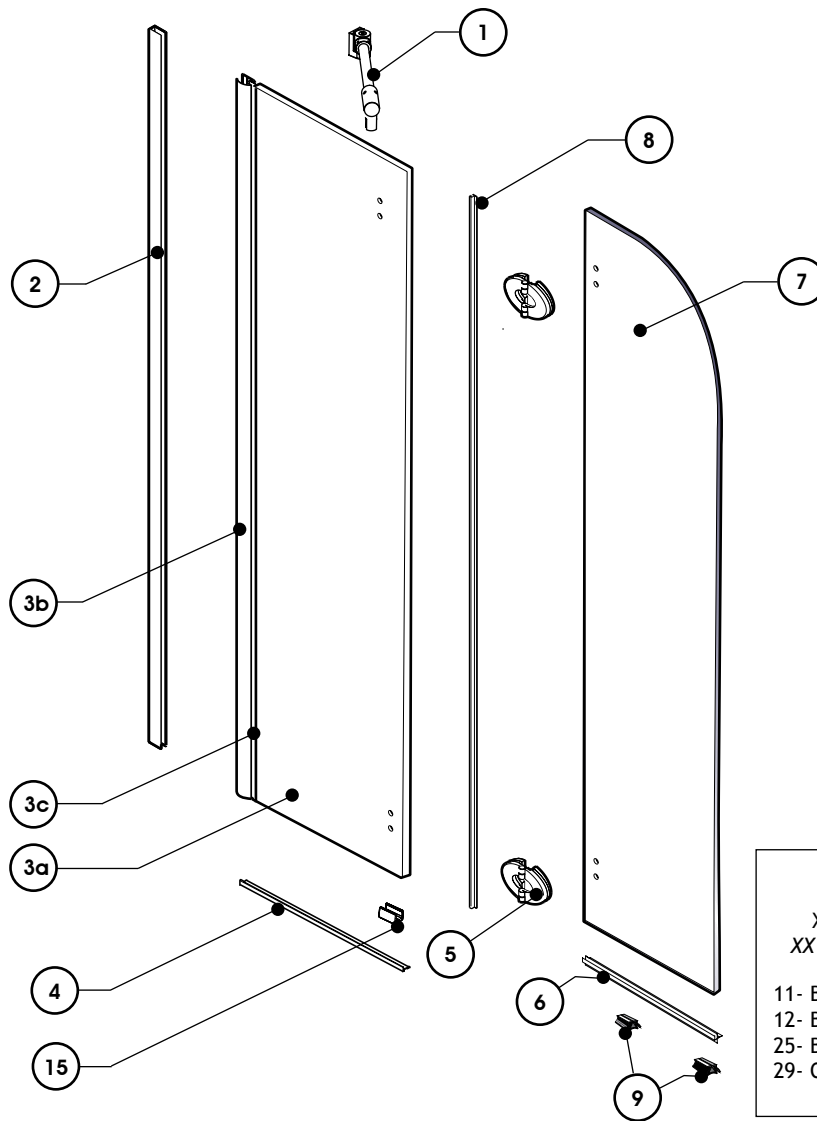

NOTE
XX RÉFÈRE AU FINI DU PRODUIT
XX REFERS TO THE MATERIAL FINISH
11- Bright Chrome / Chrome poli
12- Bright Brass / Laiton poli
25- Brushed Nickel / Nickel brossé
29- Oil Rubbed Bronze / Bronze Vénitien

ITEM	PIÈCES - PARTS	DIMENSION (in)	# PIÈCES - PARTS #	QTY
1	BARRE DE SUPPORT À PIVOT / PIVOT SUPPORT BAR	19 1/2"	PVBAR XX-02	1
2	JAMBAGE / WALL JAMB	75 3/16"	Q=15418 XX / M=15419 XX	1
3a	PANNEAU FIXE / SIDE PANEL	23" x 75"	GC2PS23S-10H	1
3b	EXTENSEUR / EXPANDER	75"	15417 XX	1
3c	JOINT D'ÉTANCHÉITÉ / GASKET	75"	FV3328	1
4	SEUIL EN ALUMINIUM / ALUMINUM THRESHOLD	23 1/4"	15405-XX	1
5	CHARNIÈRE OVALE / OVAL HINGE		HINGE XX-10	2
6	JOINT INFÉRIEUR / BOTTOM DOOR GASKET	15"	COEX 294	1
7	PANNEAU DE PORTE / DOOR PANEL	15" x 74 1/2"	GC2PS15D-10	1
8	JOINT LATÉRAL / SIDE PANEL GASKET	75 1/2"	COEX 314	1

QUINCAILLERIE FOURNIE / PROVIDED HARDWARE

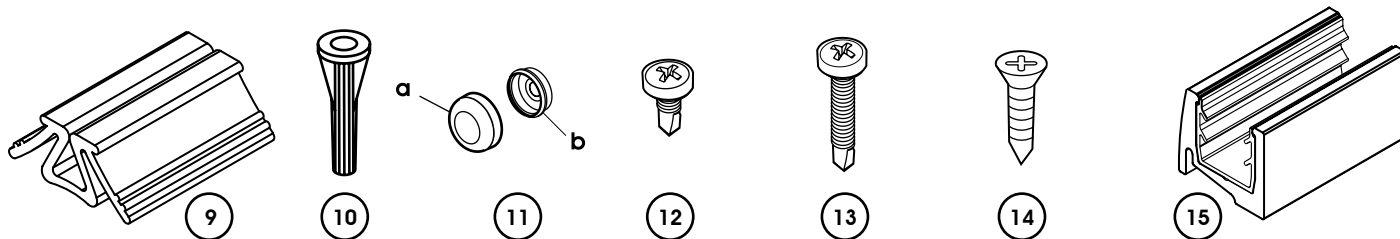

ITEM	QUINCAILLERIE - HARDWARE	DIMENSION (in)	# PIÈCES - PARTS #	QTY
9	BLOCS ESPACEUR / SPACING BLOCKS	2"	PV-5681	2
10	CHEVILLE / WALL PLUG	1/4" x 1"	#6-1	4
11	CAPUCHON COUVRE-VIS / SCREW CAP	Ø1/2"	#8/8	4
12	VIS AUTO-PERÇANTE / SELF DRILLING SCREW	3/8"	#8-3/8	3
13	VIS AUTO-PERÇANTE / SELF-DRILLING SCREW	1 1/4"	#8-1 1/4	3
14	VIS À TÊTE PLATE / FLAT HEAD SCREW	3/4"	#6-3/4	1
15	CLIP INFÉRIEUR / BOTTOM GLASS CLIP	1 1/2"	15414 XX	1

OUTILS ET MATÉRIAUX REQUIS / TOOLS AND MATERIALS REQUIRED

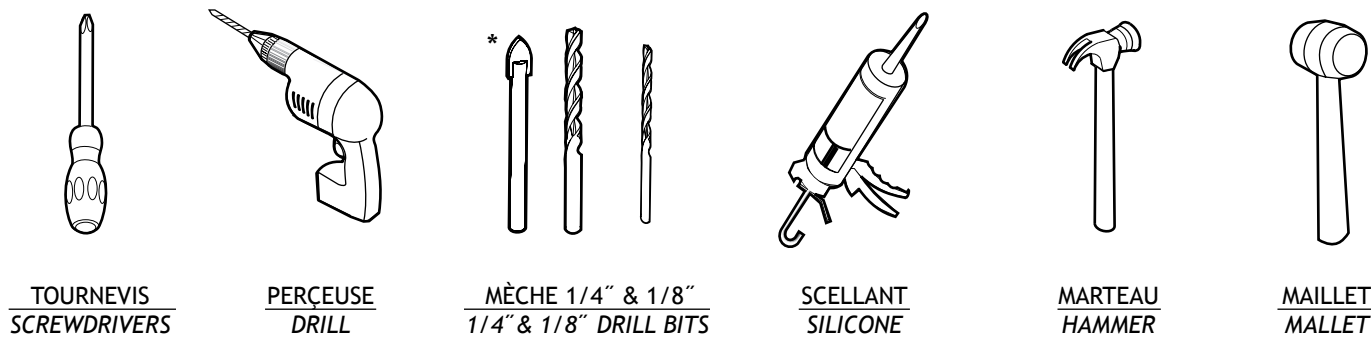

*Si vous installez les panneaux sur des tuiles en céramique, utilisez une mèche 1/4" à céramique.
If the shower panels are to be assembled on ceramic tiles, use a 1/4" drill bit for ceramic tiles.

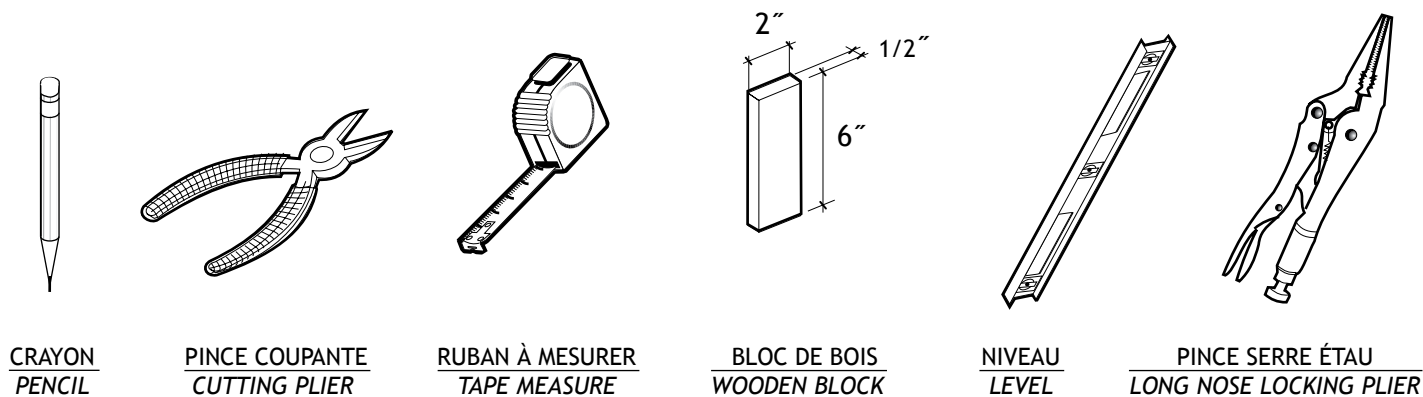

1 POSEZ LE JAMBAGE. / MOUNT THE WALL JAMB.

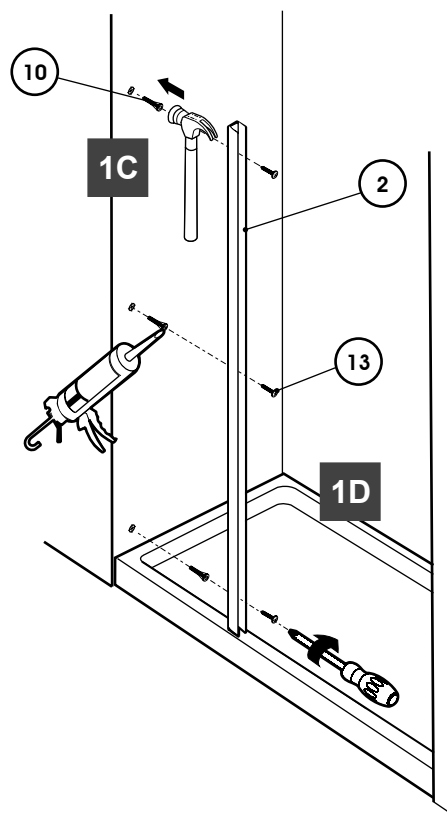
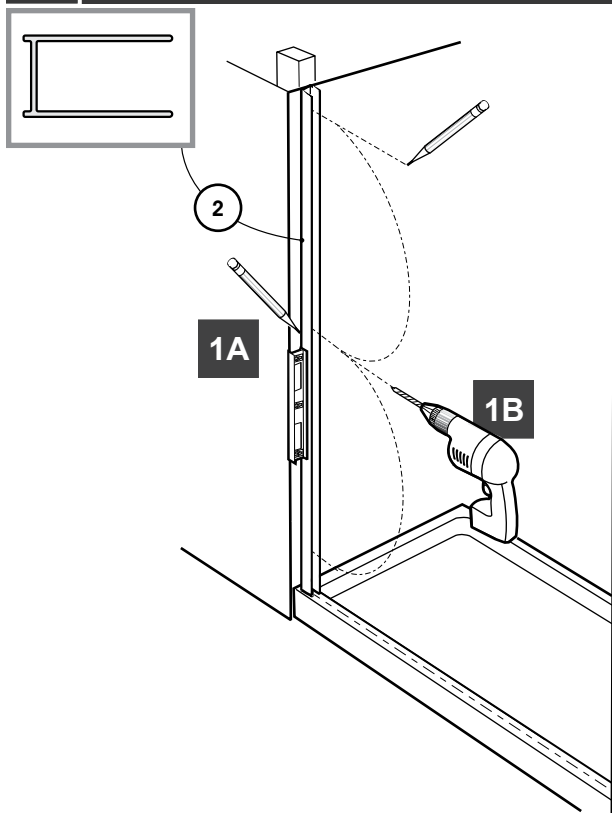

1A. Posez le jambage (#2) au centre du seuil de la douche et alignez-le à l'aide d'un niveau. Tracez le côté extérieur du jambage et les trous sur le mur. Mettez le jambage de côté.

Place the wall jamb (#2) on the center of the threshold and align it using a level. Trace the outer edge of the wall jamb and the holes onto the wall. Remove the wall jamb.

1B. Avec une mèche de perceuse 1/4", faites 3 trous dans le mur en vous fiant aux marques de crayon.

With a 1/4" drill bit, drill 3 holes into the wall using the marks as a guide.

1C. (a) Si une ossature murale se trouve directement en arrière des trous percés, sautez cette étape.

(b) Insérez les 3 chevilles (#10) et mettez-y une goutte de silicone.

(a) Should you find the wood studs directly behind the drilled hole location, skip this step.

(b) Insert the wall plugs (#10) and put in each a drop of silicone.

1D. Fixez le jambage avec les vis 1 1/4" fournies (#13).

Secure the wall jamb using the 1 1/4" screws (#13).

1C(a)
VUE DU HAUT
TOP VIEW

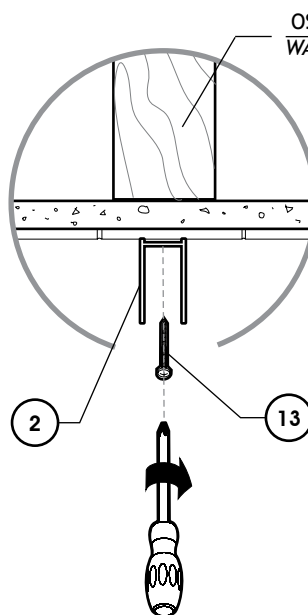

1C(b)
VUE DU HAUT
TOP VIEW

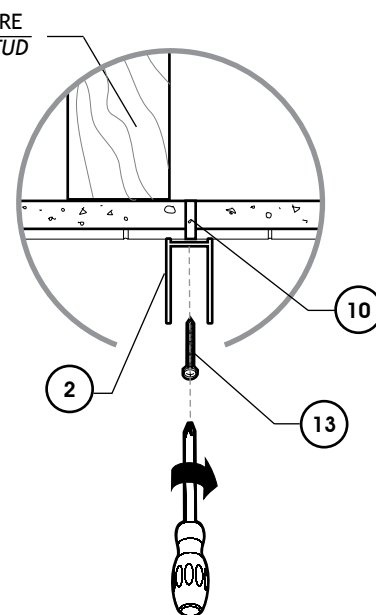

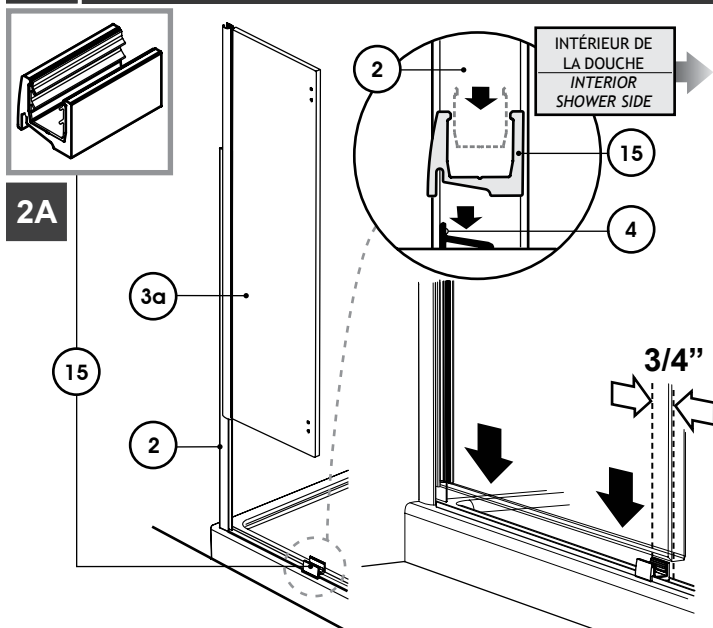
2 FIXEZ LE SUPPORT DE VERRE INFÉRIEUR. / FASTEN THE BOTTOM GLASS CLIP.

2A. Déposez le seuil en aluminium (4) ainsi que le support de verre inférieur (15) sur le seuil, alignés au jambage (2).

Place the aluminum threshold (4) and bottom glass clip (15) on the shower threshold and align it to the wall jamb (2).

Glissez l'extenseur (3b), attaché au panneau fixe (3a), à l'intérieur du jambage. Assurez que le panneau fixe s'insère dans le support inférieur en respectant la dimension illustrée.

Slide the expander (3b) attached to the side panel (3a) within the wall jamb (2). Ensure that the side panel inserts itself into the glass clip and that the dimension illustrated is respected.

2B. Tracez le contour de l'emplacement du seuil en aluminium (4) ainsi que du support de verre inférieur (15).

Trace an outline of the aluminum threshold (4) as well as the bottom glass clip (15).

2C. Enlever le panneau fixe (3a) ainsi que l'extenseur (3b) du jambage. Calfeutrez le long du dessous du seuil en aluminium. Replacer le seuil en aluminium (4) et le support de verre inférieur (15) à l'emplacement marqué à l'étape précédente. Fixez ces deux derniers à la base à l'aide d'une vis #6-3/4 (14).

Remove the side panel (3a) and the expander (3b) from the wall jamb (2). Run a bead of silicone down the underside of the aluminum threshold (4). Reposition the aluminum threshold and bottom glass clip (15) where marked in the previous step. Secure these two with a #6 3/4 screw (14).

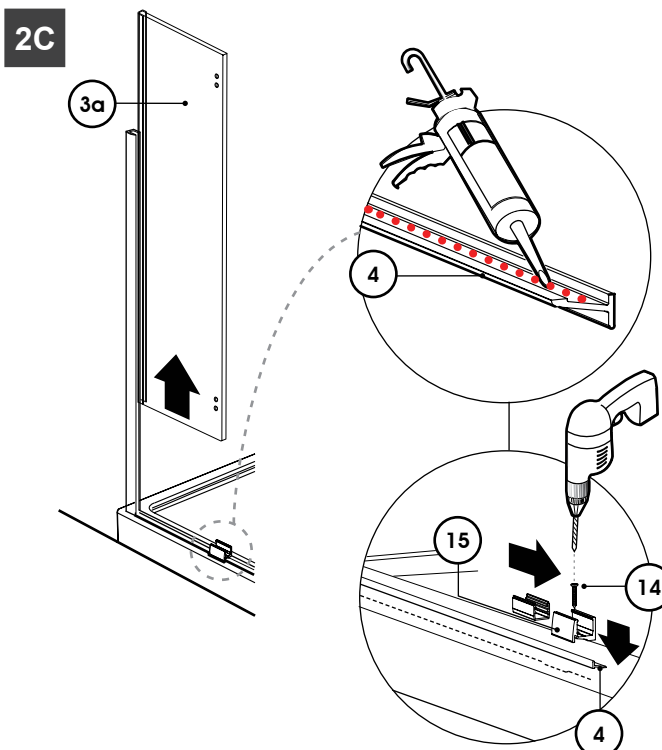
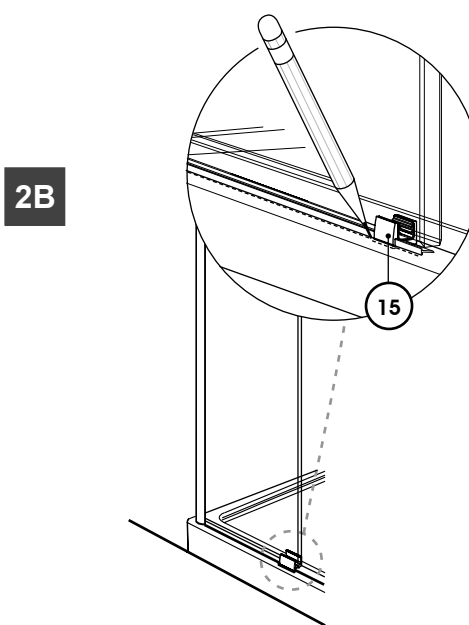

3 INSTALLEZ LE PANNEAU FIXE. / INSTALL THE SIDE PANEL.

3A. Repositionnez de nouveau le panneau fixe en s'assurant d'insérer l'extenseur à l'intérieur du jambage et le panneau dans le support de verre inférieur.

Reposition the side panel (3a) in place, ensuring that the expander (3b) is properly inserted into the wall jamb (2) and that the side panel (3a) is inserted into the bottom glass clip (15).

3B. Niveler le panneau fixe et sécurisez temporairement le jambage à l'extenseur à l'aide d'une pince. Poursuivre à sécuriser en permanence le jambage à l'extenseur à l'aide de vis auto-perçante #8-3/8 (12). Employer les capuchons couvre-vis tel qu'illustré.

Level the side panel and then temporarily secure the expander (3b) to the wall jamb (2) via pliers so as to ensure stay in that position. Proceed to securing the wall jamb to the expander via #8 3/8 self drilling screws (12). Employ screw caps (11) as shown.

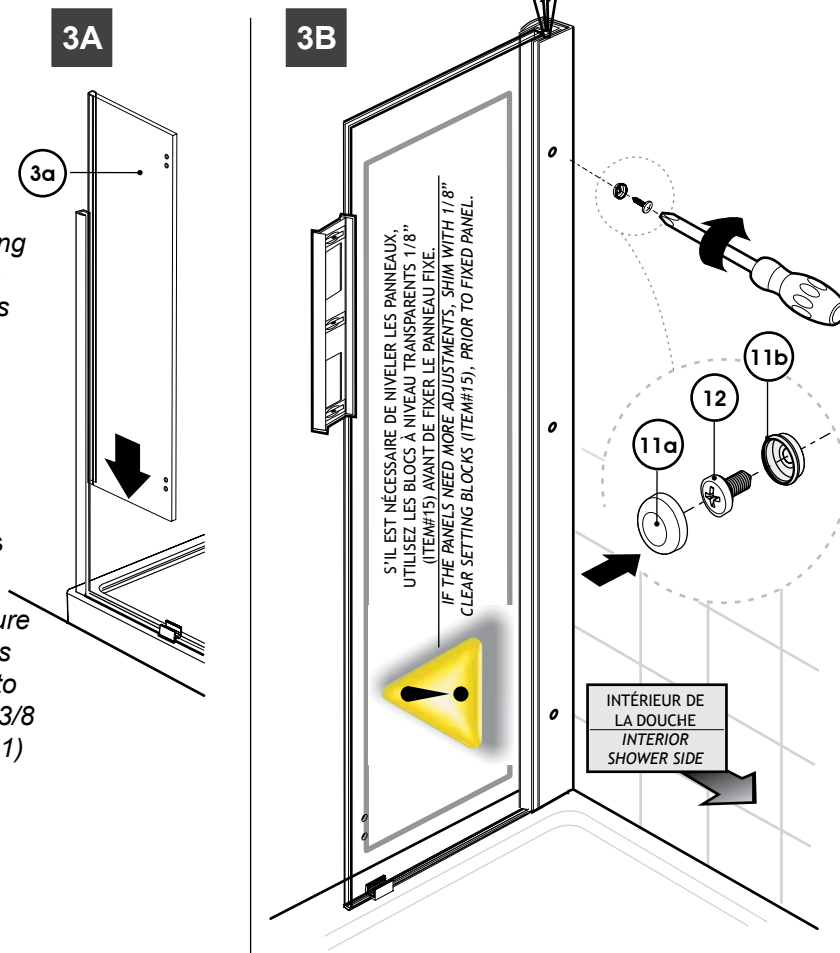

4 INSTALLEZ LE JOINT LATÉRAL. / INSTALL THE SIDE PANEL GASKET.

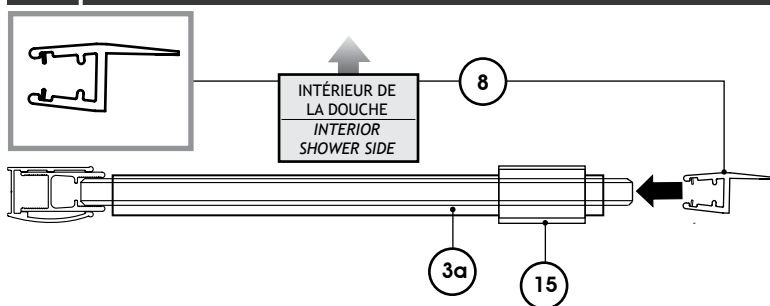

4A. Installez le joint latéral (8) au rebord du panneau fixe (3a) à l'aide d'un bloc de bois et maillet. Insérez-le avec un bloc 2" x 6" x 1/2" et un maillet. Taillez l'excédent avec la pince coupante.

Install the side panel gasket onto the edge of the fixed panel using a wooden block and mallet.

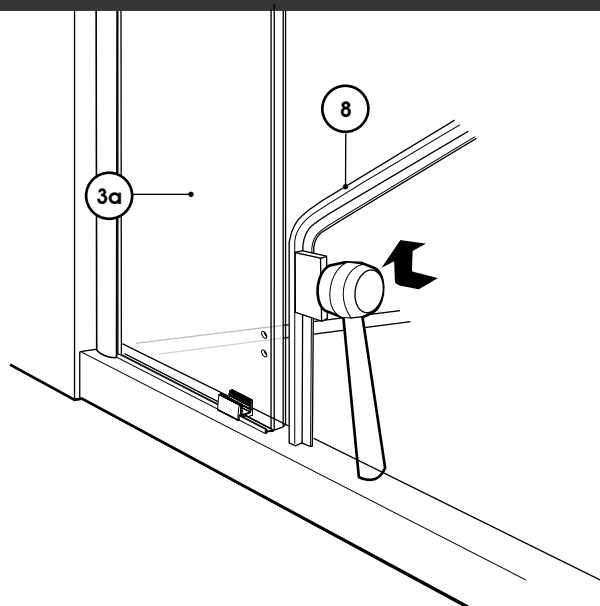

5 INSTALLEZ LA BARRE DE SUPPORT PIVOTANTE. / INSTALL THE PIVOT SUPPORT BAR.

- 5A. Desserez le support de verre. Tournez-le pour aligner la fente du support au panneau fixe et orientez la vis à tête fendue vers l'intérieur de la douche.

Loosen the glass support. Align the slot to the fixed panel. The slotted screw head should be on the inside of the shower.

- 5B. Placez la barre de support sur le panneau fixe à l'intérieur du bain ou de la douche tel qu'illustre. Mettez-le à niveau et tracez le contour du support mural sur le mur.

Rest the support bar on the fixed panel inside the shower as shown. Level it and trace the outline of the wall bracket on the wall.

- 5C. Isoler le support mural et percez un trou dans le mur avec une mèche 1/4" (à céramique si nécessaire). Utilisez le support mural comme référence. Insérez ensuite une cheville.

Isolate the wall bracket and drill a hole, using a 1/4" drill bit (ceramic drill bit if necessary) through the wall. Locate the position of this hole by way of the wall bracket. Insert a wall plug.

- 5D. Sécurez le support mural au mur à l'aide de la vis. Assemblez la jointure cylindrique au support mural.

Secure the wall bracket to the wall by way of the screw. Assemble the cylindrical joint to the wall bracket.

- 5E. Sécurez les vis de l'attache à verre ainsi que du support mural afin de compléter l'installation.

Secure the glass fastener and wall bracket screws to complete the installation.

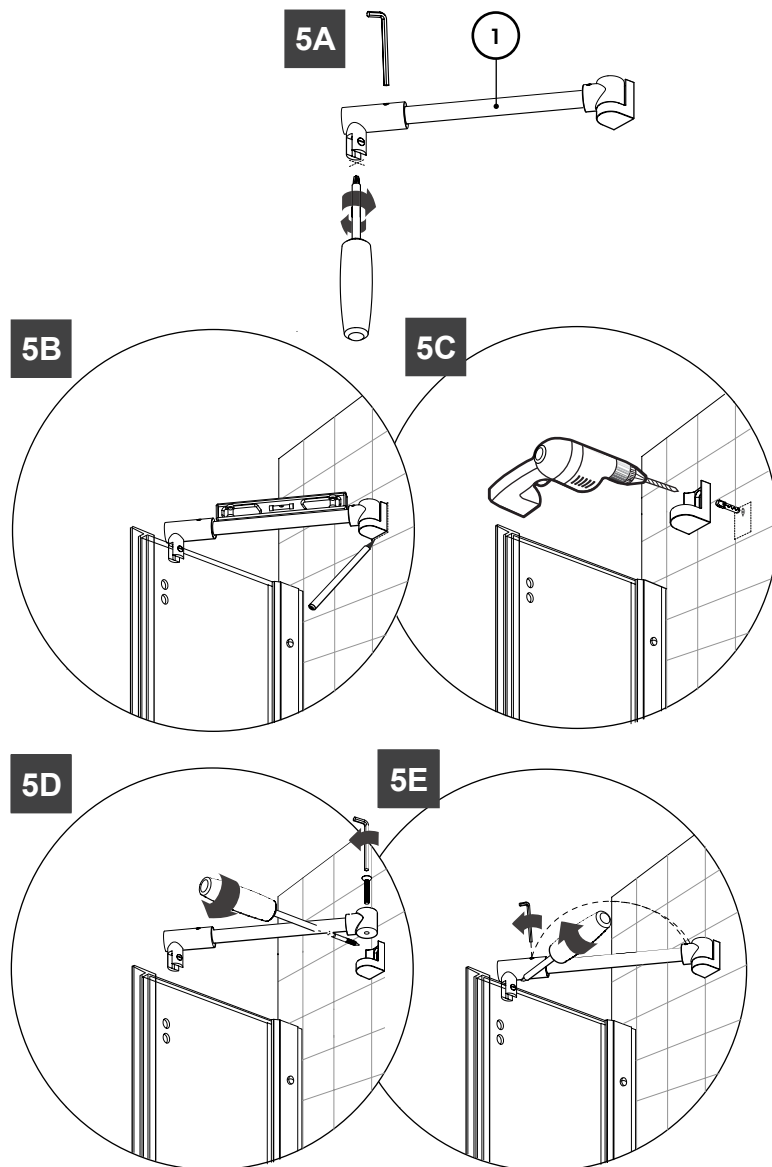

6 INSTALLEZ LE PANNEAU DE PORTE. / INSTALL DOOR PANEL

- 6A. Fixez un côté des charnières (#5) sur le panneau fixe (3a). Ne serrez pas complètement pour cette étape afin de prévoir des ajustements avec la porte.

Fasten one side of the hinges (#5) to the fixed panel. Do not tighten all the way for this step to allow other door adjustments.

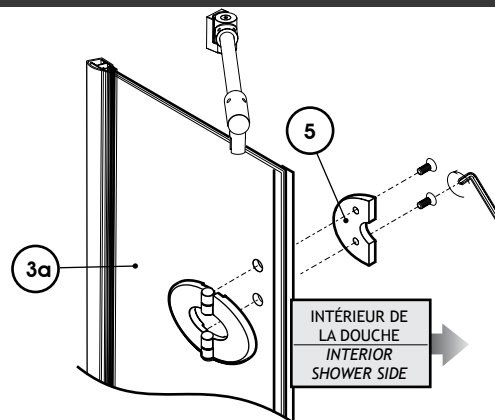

6 INSTALLEZ LE PANNEAU DE PORTE. / INSTALL THE DOOR PANEL.



IL EST RECOMMANDÉ DE FAIRE
 CETTE ÉTAPE À 2 PERSONNES.
 IT IS BEST TO HAVE 2 PEOPLE
 WORKING ON THIS STEP.

6B. Déposez à plat le panneau de porte (3a). À l'aide du maillet, insérez le joint inférieur (6) au rebord de la porte. La lèvre doit s'orienter vers l'intérieur de la douche.

Rest the door panel on a flat surface. With the mallet, insert the bottom door gasket (6) on the bottom edge of the door. Make sure the lip faces the inside of the show

6C. Coupez le joint inférieur (6) tel qu'illustré en pointillé. La lèvre doit dépasser d'environ 3/4".

Cut the bottom door gasket (6) as illustrated. The lip should be about 3/4" longer than the rest.

6D. Installez les 2 blocs niveleurs (9) sur la partie inférieure du joint inférieur (6) tel qu'illustré. Déposez la porte debout à côté du panneau fixe (3a). Les trous pour les charnières devraient être alignés.

Install the 2 leveling blocks (9) onto the bottom lip of the bottom door gasket (6) as shown. Place the door panel (7) vertically next to the side panel (3a). The holes for the hinges should be aligned.

6F. Fixez la deuxième partie de chaque charnière (#5). Le panneau de porte doit être nivelé avant de serrer les vis complètement. Enlevez les blocs niveleurs.

Fasten the second part of each hinge (#5). The door panel must be leveled before tightening the hinges completely. Remove the leveling blocks.

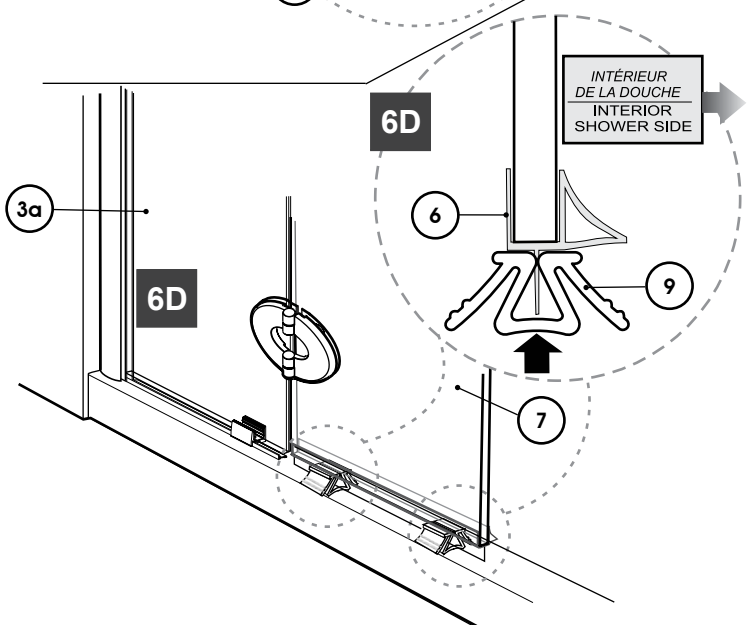
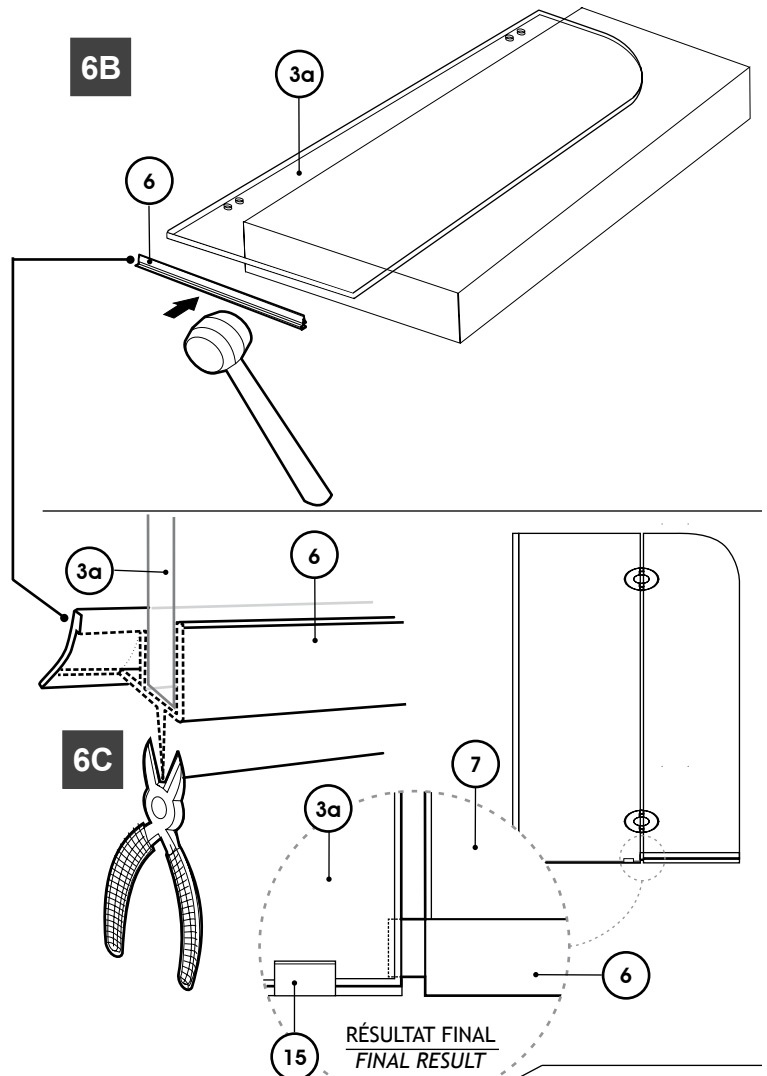
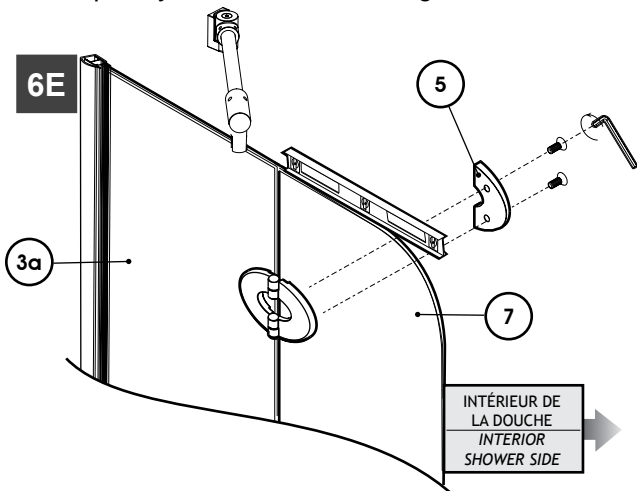

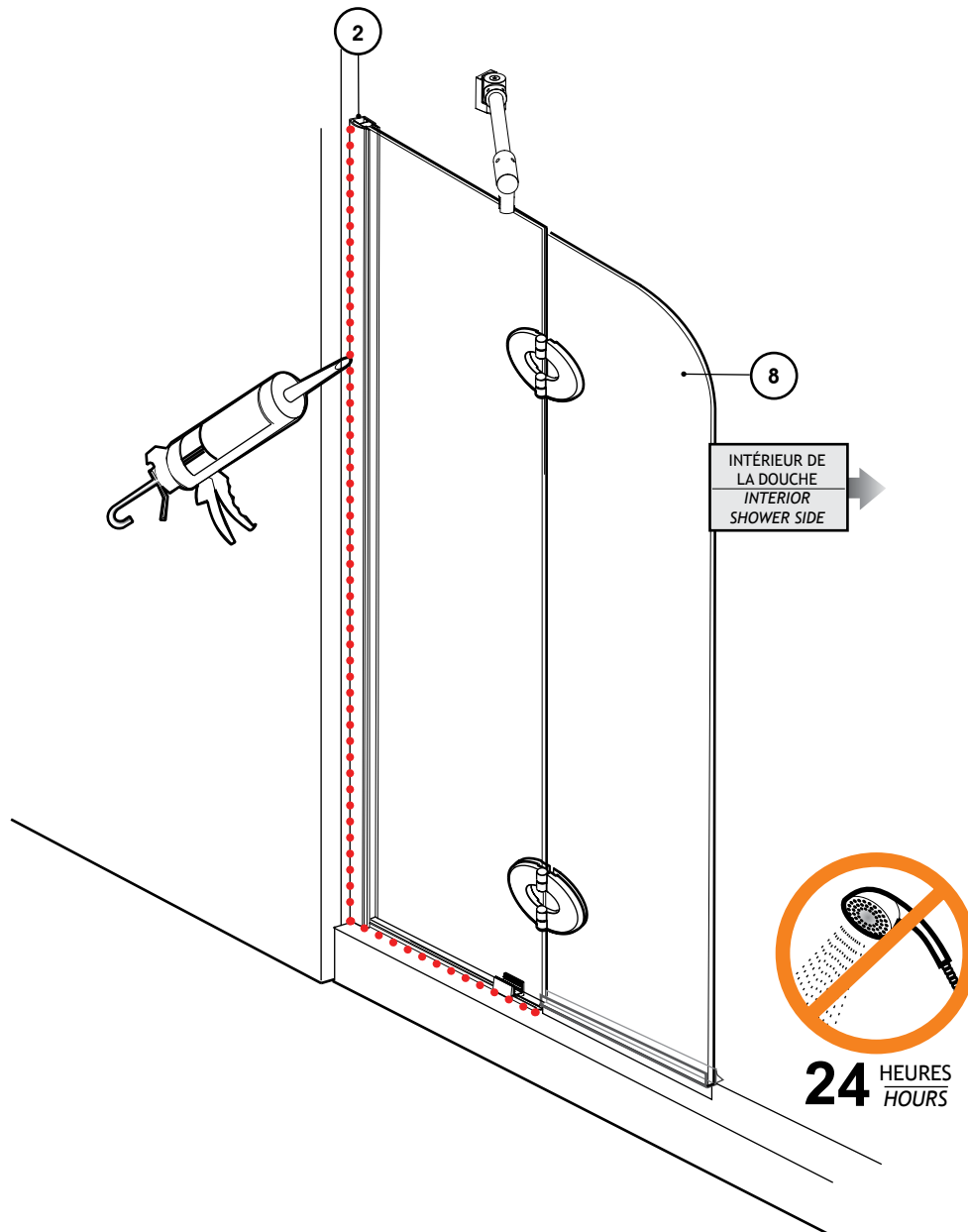
7 CALFEUTREZ L'EXTÉRIEUR. / SILICONE SEAL THE EXTERIOR.

Calfeutrez l'extérieur de la douche le long du jambage (2) et du seuil en aluminium (4).

Silicone seal the exterior of the shower along the wall jamb (2) and the aluminium threshold (4).