

# PLATINUM

SÉRIE **X** SERIES

GUIDE D'INSTALLATION • INSTRUCTION MANUAL

Modèle • Model

**QXSH24 Monaco**



QXSH24 0908US

MODÈLE • MODEL: **QXSH24**

Commande Spéciale / *Custom Order*

FINI • *FINISH*

- 11- Chrome poli / *Bright Chrome*
- 12- Laiton poli / *Bright Brass*
- 22- Polished Nickel / *Nickel poli*
- 25- Nickel brossé / *Brushed Nickel*
- 29- Bronze Vénitien / *Oil Rubbed Bronze*

VERRE • *GLASS*

- 40- Clair / *Clear*
- 80- Mist / *Mist*

Veillez conserver ce manuel et le code de produit pour votre référence future et au besoin la commande des pièces de rechange.

*Please keep this manual and product code number for future reference and to order replacement parts if necessary.*

## ● Table des matières

NUMÉRO DE MODÈLE .....	2
INSTRUCTIONS GÉNÉRALES.....	3
INSTALLATION SUR LES TUILES EN CÉRAMIQUE.....	3
NOTE .....	3
L'ENTRETIEN DE VOTRE DOUCHE SANS-CADRE.....	3
LISTE DES PIÈCES .....	4
QUINCAILLERIE FOURNIE .....	5
OUTILS ET MATÉRIEAUX REQUIS.....	5
1. POSEZ LE JAMBAGE. ....	6
2. FIXEZ LE PROFILÉ "U" EN ALUMINIUM. ....	7
3. INSTALLEZ LE PANNEAU FIXE.....	8
4. INSÉREZ LE JOINT LATÉRAL. ....	8
5. POSEZ LES CHARNIÈRES. ....	9
6. FIXEZ LA BARRE DE SUPPORT. ....	9
6. FIXEZ LA BARRE DE SUPPORT (SUITE). ....	10
7. INSTALLEZ LE PANNEAU DE PORTE. ....	11
8. CALFEUTREZ L'EXTÉRIEUR. ....	12

## ● Instructions générales

- Lire attentivement et complètement le manuel d'installation avant de procéder.
- Il est recommandé de porter des lunettes de sécurité en tout temps lors de l'installation.

## ● Installation sur les tuiles en céramique

- Le calfeutrage doit être appliqué sur le côté extérieur de la douche où le panneau fixe rencontre les tuiles de la base.
- Si votre porte de douche est pour être installée sur une base en céramique, les tuiles doivent couvrir complètement le dessous du jambage.

## ● Note

- Calfeutrage: aucun scellant n'est nécessaire à l'intérieur de la douche.
- Tous les modèles sont équipés de joints transparents d'étanchéité.

## ● L'entretien de votre douche sans-cadre

- Ne jamais utiliser de poudre ou de tampon de récurage, ni d'instrument tranchant sur les parties en métal ou en verre. De temps à autre, il suffit de nettoyer la porte avec une solution d'eau et de détergent doux pour conserver l'aspect neuf des panneaux de verre et du cadre en aluminium.
- Nous recommandons de passer une raclette de douche sur les panneaux de verre après chaque utilisation.

Des changements peuvent être apportés au produit sans préavis. Veuillez donc utiliser les instructions fournies avec le produit.

## ● Table of Contents

MODEL NUMBER.....	2
GENERAL INSTRUCTIONS .....	3
INSTALLATION OVER CERAMIC TILES.....	3
NOTICE .....	3
CARE FOR YOUR FRAMELESS SHOWER DOOR.....	3
PARTS LISTING.....	4
PROVIDED HARDWARE.....	5
TOOLS AND MATERIALS REQUIRED .....	5
1. MOUNT THE WALL JAMB. ....	6
2. FASTEN THE THRESHOLD. ....	7
3. INSTALL THE FIXED PANEL.....	8
4. INSERT THE FIXED PANEL GASKET. ....	8
5. INSTALL THE HINGES. ....	9
6. FASTEN THE SUPPORT BAR. ....	9
6. FASTEN THE SUPPORT BAR. (CONTINUED).....	10
7. INSTALL THE DOOR PANEL.....	11
8. SILICONE SEAL THE EXTERIOR. ....	12

## ● General Instructions

- Read this manual carefully and completely before proceeding.
- It is recommended that you wear safety glasses at all times during the installation.

## ● Installation over Ceramic Tiles

- Silicone should be used to seal the gap where the ceramic tiles meet the fixed panel.
- If your shower door is to be installed over ceramic tiles, the tiles should lay completely under the wall jamb.

## ● Notice

- Caulking: no sealant is required inside the shower.
- All models are equipped with transparent sealing gaskets.

## ● Care for your Frameless Shower Door

- Never use scouring powder pads or sharp instruments on metal pieces or glass panels. An occasional wiping down with a mild soap diluted in water is all that is needed to keep the panels and aluminum parts looking new.
- We recommend wiping the glass panels with a squeegee after each use.

Product specifications are subject to change without notice. Use the installation instructions supplied with the product.

**LISTE DES PIÈCES / PARTS LISTING**

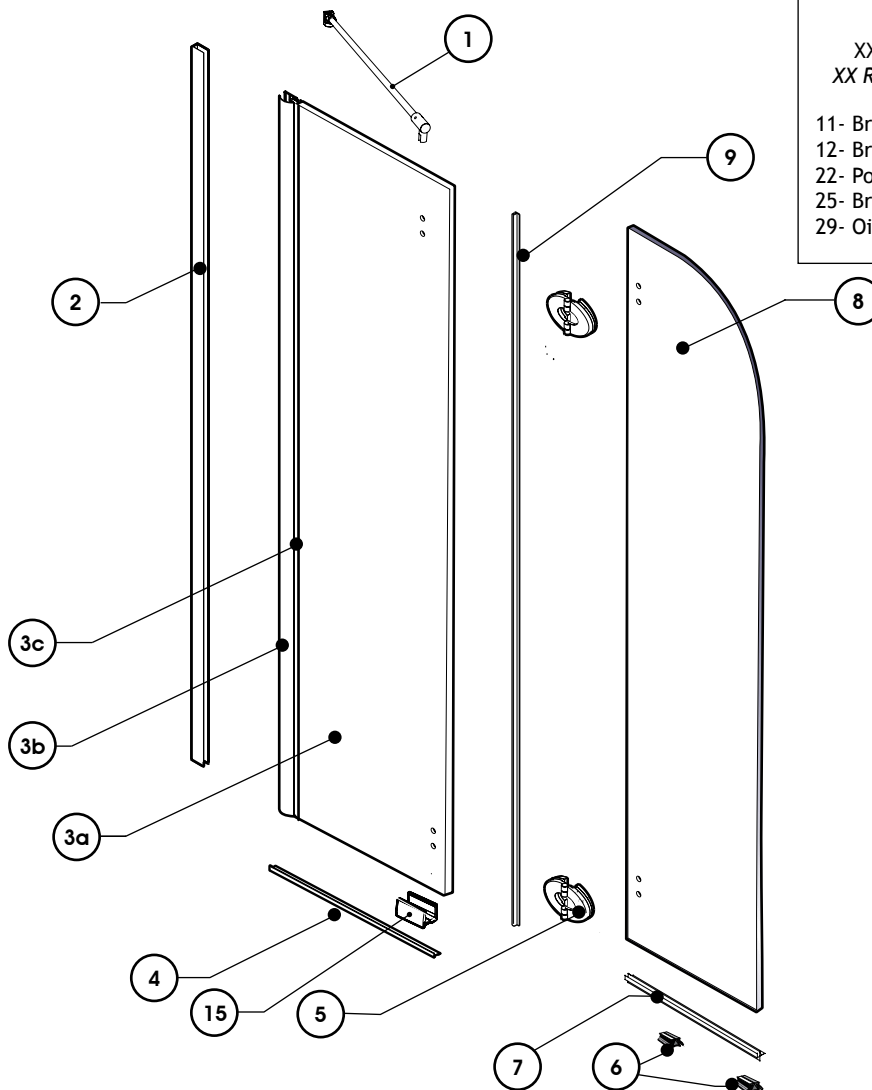

**NOTE**

XX RÉFÈRE AU FINI DU PRODUIT  
XX REFERS TO THE MATERIAL FINISH

- 11- Bright Chrome / *Chrome poli*
- 12- Bright Brass / *Laiton poli*
- 22- Polished Nickel / *Nickel poli*
- 25- Brushed Nickel / *Nickel brossé*
- 29- Oil Rubbed Bronze / *Bronze Vénitien*

ITEM	PIÈCES / PARTS	DIMENSIONS	# PCE / PT #	QTY
1	BARRE DE SUPPORT / SUPPORT BAR	12"	BAR XX - 03	1
2	JAMBAGE / WALL JAMB	58"	15380 XX-10	1
3a	PANNEAU FIXE / SIDE PANEL	24" x 58"	GCPT24S-10H	1
3b	EXTENSEUR / EXPANDER	58"	15381 XX-10	1
3c	JOINT D'ÉTANCHÉITÉ / GASKET	58"	FV3328	1
4	SEUIL EN ALUMINIUM / ALUMINUM THRESHOLD	23 1/4"	XX	1
5	CHARNIÈRE / HINGE		HINGE XX-10	2
6	BLOCS ESPACEUR / SPACING BLOCKS	2"	PV-5681	2
7	JOINT INFÉRIEUR / BOTTOM DOOR GASKET	16"	COEX 294	1
8	PANNEAU DE PORTE / DOOR PANEL	15" x 57 5/8"	GCPT15D-10	1
9	JOINT LATÉRAL / SIDE PANEL GASKET	58 1/2"	COEX 314	1

**QUINCAILLERIE FOURNIE / PROVIDED HARDWARE**

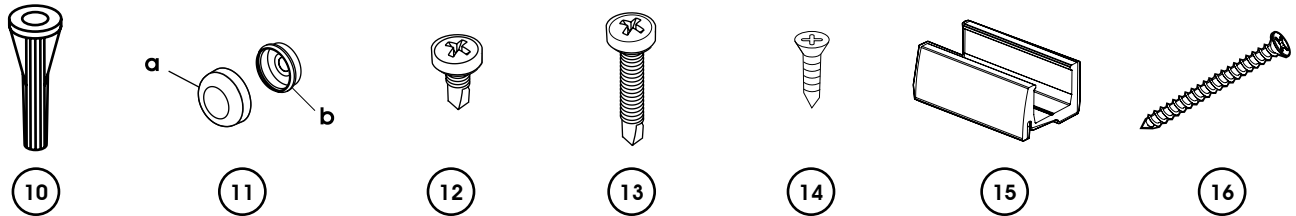

ITEM	QUINCAILLERIE / HARDWARE	DIMENSIONS	#PCE/PT#	QTY
10	CHEVILLE / WALL PLUG	1/4" x 1"	#6-1	4
11	CAPUCHON COUVRE-VIS / SCREW CAP	Ø1/2"	#8/8	4
12	VIS AUTO-PERÇANTE / SELF DRILLING SCREW	3/8"	#8-3/8	3
13	VIS AUTO-PERÇANTE / SELF-DRILLING SCREW	1 1/4"	#8-1 1/4	3
14	VIS À TÊTE PLATE / FLAT HEAD SCREW	3/4"	#6-3/4	1
15	CLIP / CLIP	1 1/2"		1
16	VIS À TÊTE PLATE / FLAT HEAD SCREW	2 1/2"	#12-2 1/2	1

**OUTILS ET MATÉRIAUX REQUIS / TOOLS AND MATERIALS REQUIRED**



TOURNEVIS  
SCREWDRIVERS

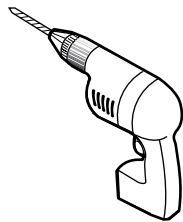

PERCEUSE  
DRILL

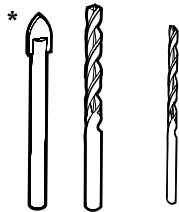

MÈCHE 1/4" & 1/8"  
1/4" & 1/8" DRILL BITS

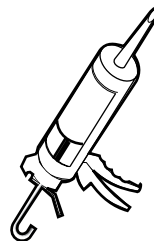

SCCELLANT  
SILICONE

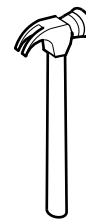

MARTEAU  
HAMMER

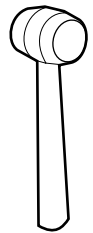

MAILLET  
MALLET

\*Si vous installez les panneaux sur des tuiles en céramique, utilisez une mèche 1/4" à céramique.  
If the shower panels are to be assembled on ceramic tiles, use a 1/4" drill bit for ceramic tiles.



CRAYON  
PENCIL

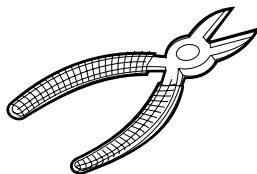

PINCE COUPANTE  
CUTTING PLIER

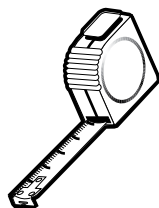

RUBAN À MESURER  
TAPE MEASURE

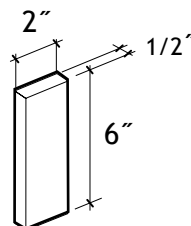

BLOC DE BOIS  
WOODEN BLOCK

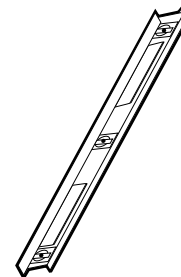

NIVEAU  
LEVEL

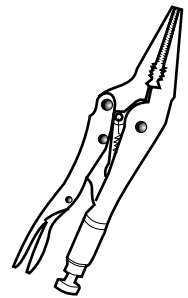

PINCE SERRE ÉTAU  
LONG NOSE LOCKING PLIER

# 1 POSEZ LE JAMBAGE. / MOUNT THE WALL JAMB.

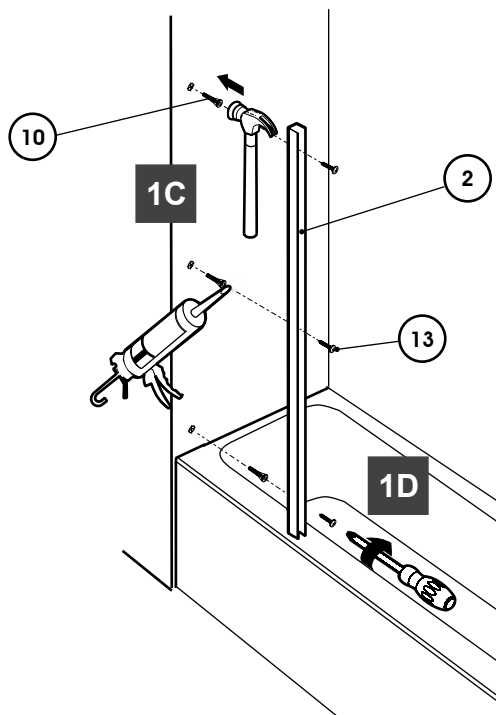
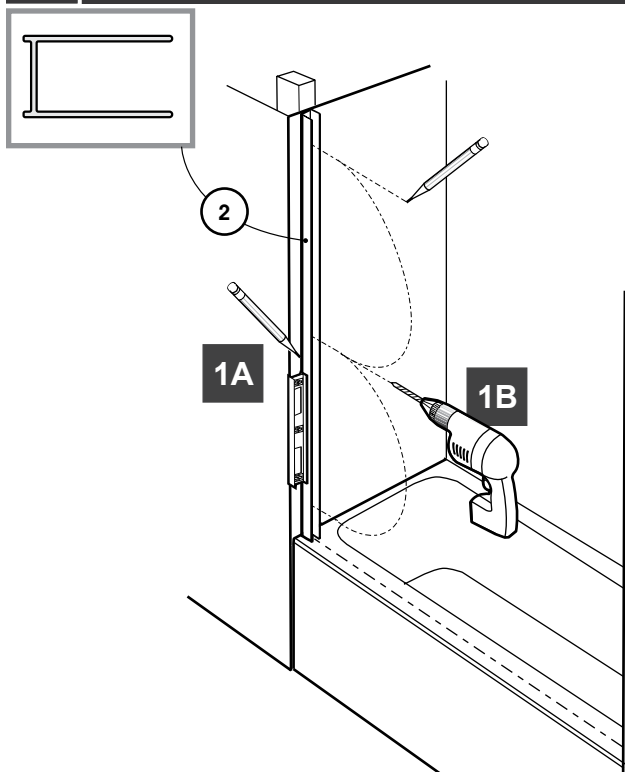

1A. Posez le jambage (#2) au centre de la bordure du bain et alignez-le à l'aide d'un niveau. Tracez le côté extérieur du jambage et les trous sur le mur. Mettez le jambage de côté.

*Place the wall jamb (#2) on the center of the tub edge and align it using a level. Trace the outer edge of the wall jamb and the holes onto the wall. Remove the wall jamb.*

1B. Avec une mèche de perceuse 1/4", faites 3 trous dans le mur en vous fiant aux marques de crayon.

*With a 1/4" drill bit, drill 3 holes into the wall using the marks as a guide.*

1C. (a) Si une ossature murale se trouve directement en arrière des trous percés, sautez cette étape.

(b) Insérez les 3 chevilles (#10) et mettez-y une goutte de silicone.

*(a) Should you find the wood studs directly behind the drilled hole location, skip this step.*

*(b) Insert the wall plugs (#10) and put in each a drop of silicone.*

1D. Fixez le jambage avec les vis 1 1/4" fournies (#13).

*Secure the wall jamb using the 1 1/4" screws (#13).*

1C(a)  
VUE DU HAUT  
TOP VIEW

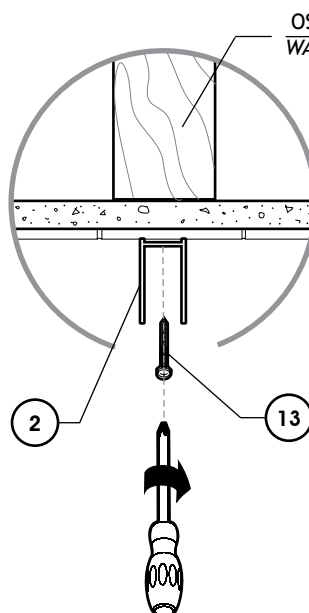

1C(b)  
VUE DU HAUT  
TOP VIEW

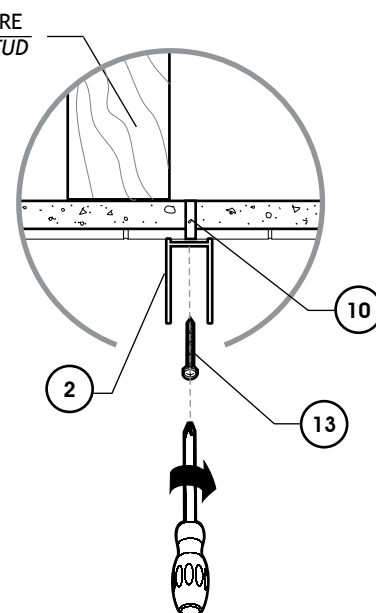

## 2 FIXEZ LE SEUIL EN ALUMINIUM. / FASTEN THE THRESHOLD.

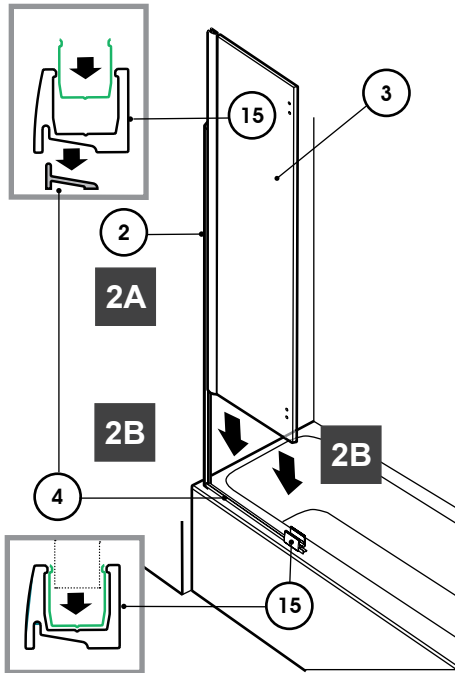

RECouvrez LES DENTS DE LA PINCE AFIN DE NE PAS GRAFIGNER LES PIÈCES EN ALUMINIUM.  
COVER THE PLIER'S TEETH BEFOREHAND TO AVOID SCRATCHING THE ALUMINIUM PARTS.

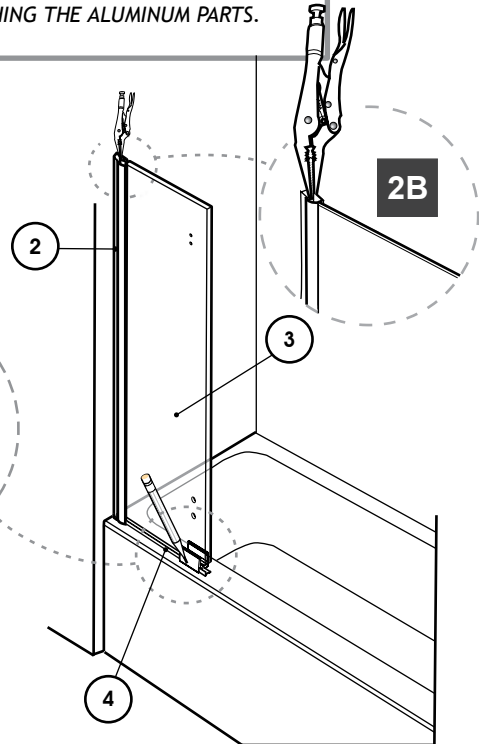
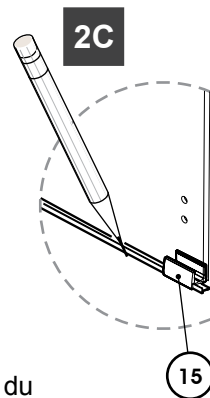

- 2A. Déposez le seuil en aluminium (#4) sur le seuil du bain et alignez-le avec le jambage. Déposez le clip (#15) à l'extrémité du seuil.  
*Place the aluminum threshold (#4) on the tub threshold and align it to the wall jamb, add the clip (#15) to the end of the threshold.*

- 2B. Glissez le panneau fixe par-dessus le jambage (#2) et insérez-le dans le clip en aluminium. Fixez le panneau fixe sur le jambage avec une pince serre-étou. ⚠️  
*Slide the fixed panel over the wall jamb (#2) and insert it into the aluminum clip. Secure the fixed panel to the wall jamb using a locking plier. ⚠️*

- 2C. Tracez l'extérieur du seuil et du seuil en aluminium (devant et côté) sur le seuil du bain. Enlevez le panneau fixe.  
*Trace the outer edges of the aluminum threshold and the clip (front and side) on the tub threshold. Remove the fixed panel.*

- 2D. Repositionnez le seuil en aluminium avec le clip sur le seuil et percez un trou à  $\pm 2$ " du bout avec une mèche de 1/8". Mettez une goutte de silicone dans le trou et fixez l'ensemble avec une vis 3/4" de long (#14).  
*Realign the aluminum threshold on the threshold and drill a hole using a 1/8" drill bit at about 2" from the edge. Put a drop of silicone in the hole and fasten the aluminum "u" channel with a 3/4" long screw (#14).*

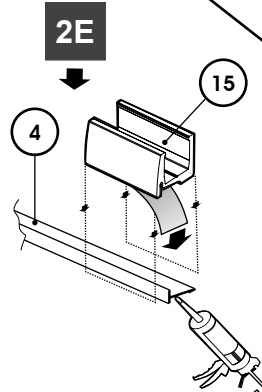
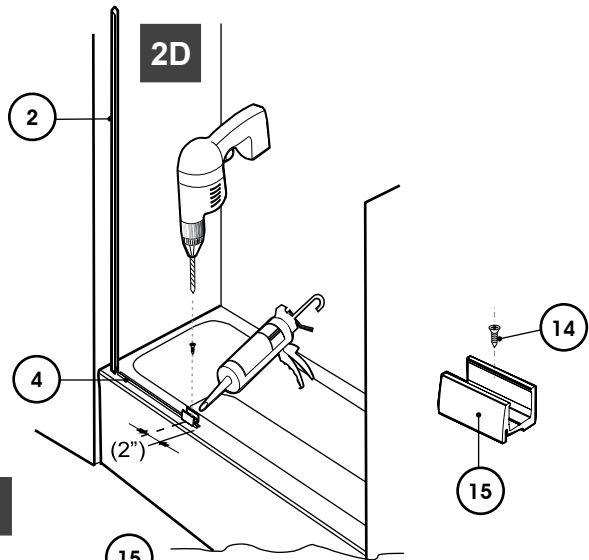

### OPTIONNEL / OPTIONAL

Collez le clip (15) sur le seuil en aluminium (4) à l'aide de ruban adhésif double-face de très grande adhésivité (VHB)

Paste up the clip (15) direct on the threshold (4) with double sided very high bond adhesive (VHB) tape.

### 3 INSTALLEZ LE PANNEAU FIXE. / INSTALL THE FIXED PANEL.

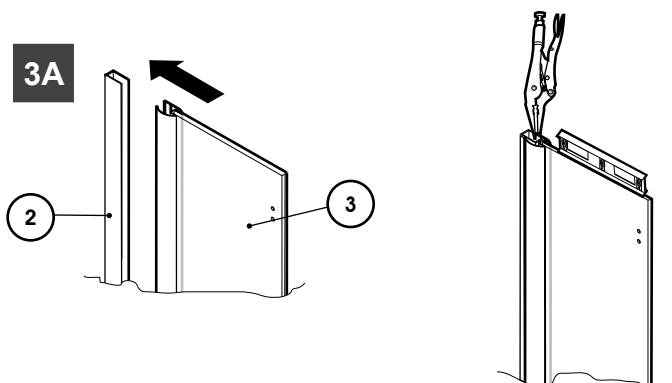

3A. Remplacez le panneau fixe sur le jambage et dans le clip sur le seuil en aluminium. Sécurisez-le avec la pince.

*Reposition the fixed panel on the wall jamb and in the aluminum "u" channel. Secure it with the plier.*

3B. Assemblez les 3 vis 3/8" de long (#12) avec les capuchons internes (#11b). Fixez le panneau fixe.

*Combine the 3 3/8" screws (#12) with the inner screw caps (#11b). Fasten the fixed panel.*

3C. Fixez les capuchons couvre-vis (#11a) sur les vis.

*Snap the screw caps (#11a) over the screws.*

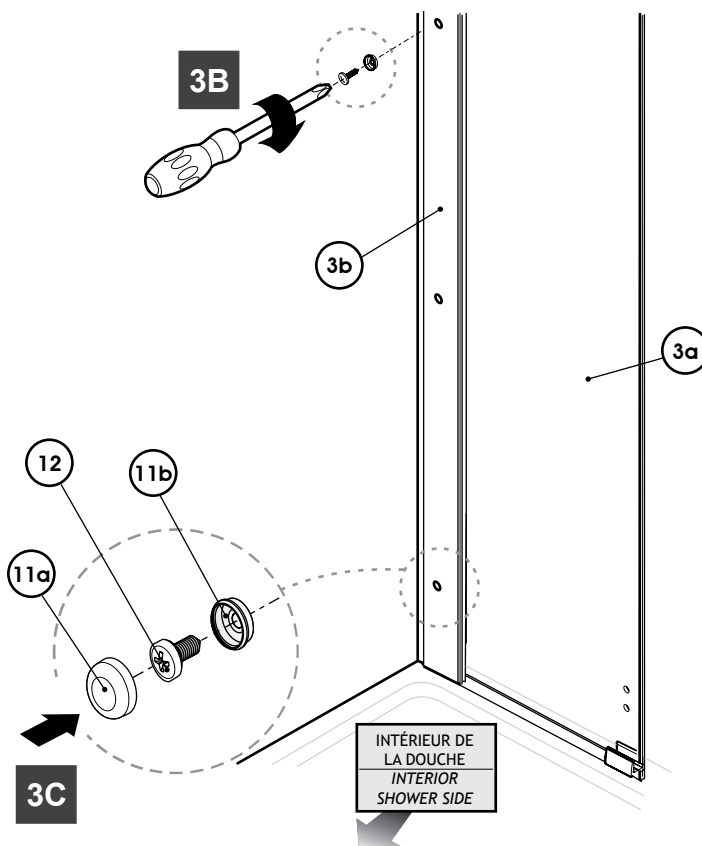

### 4 INSÉREZ LE JOINT LATÉRAL. / INSERT THE FIXED PANEL GASKET.

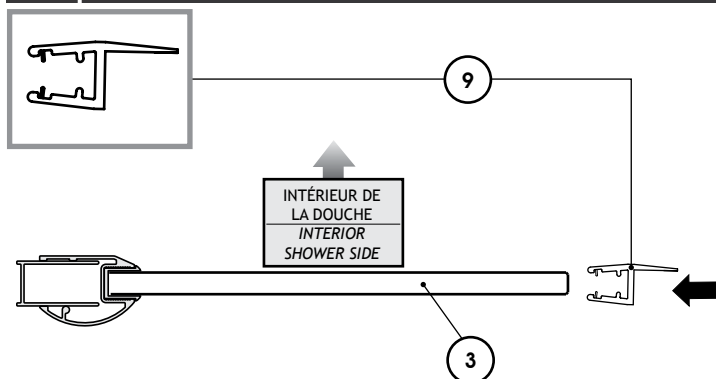

4A. Alignez le joint latéral par-dessus le seuil en aluminium (#4). Insérez-le avec un bloc 2" x 6" x 1/2" et un maillet. Taillez l'excédent avec la pince coupante.

*Align the fixed panel gasket to the top of the aluminum threshold (#4). Insert it with a 2" x 6" x 1/2" block and a mallet. Trim the excess using the cutting plier.*

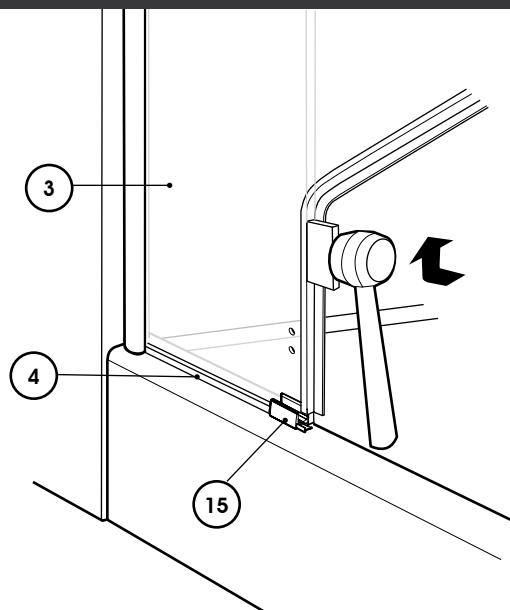

## 5 POSEZ LES CHARNIÈRES. / INSTALL THE HINGES.

- 5A. Fixez un côté des charnières (#5) sur le panneau fixe. Ne serrez pas complètement pour cette étape afin de prévoir des ajustements avec la porte.

*Fasten one side of the hinges (#5) to the fixed panel. Do not tighten all the way for this step to allow other door adjustments.*

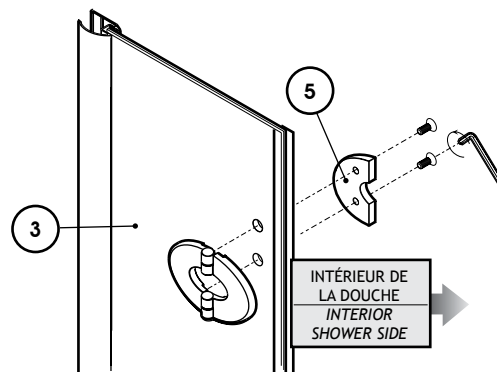

## 6 FIXEZ LA BARRE DE SUPPORT. / FASTEN THE SUPPORT BAR.

- 6A. Desserrez le support. Tournez-le pour aligner la fente du support au panneau fixe et orientez la vis à tête fendue vers l'intérieur de la douche.

*Loosen the glass clip. Align the slot to the fixed panel. The slotted screw head should be on the inside of the shower.*

6A

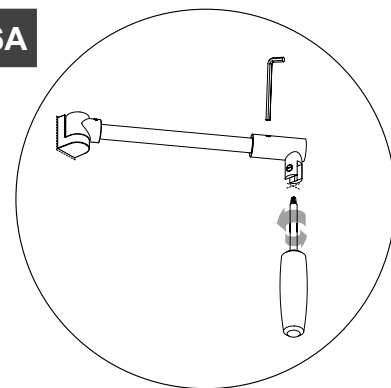

- 6B. Placez la barre de support sur le panneau fixe à l'intérieur du bain. Mettez-le à niveau et tracez un arc sur le mur.

*Rest the support bar on the fixed panel inside the tub. Level it and trace an arc on the wall.*

6B

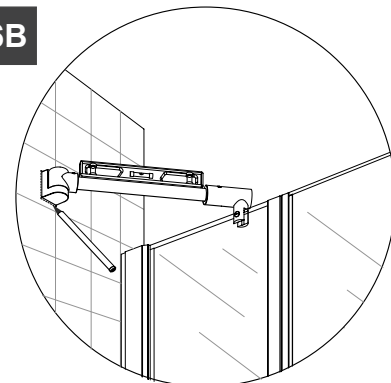

- 6C. Isoler le support mural et percez un trou dans le mur avec la mèche 1/4". Utilisez le support mural comme référence. Insérez ensuite une cheville.

*Isolate the wall bracket and drill a hole, using a 1/4" drill bit through the wall. Locate the position of this hole by way of the wall bracket. Insert a wall plug.*

6C

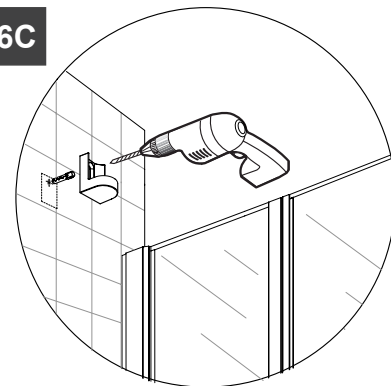

**6** | **FIXEZ LA BARRE DE SUPPORT. (SUITE) / FASTEN THE SUPPORT BAR. (CONTINUED)**

- 6D. Sécurisez le support mural au mur à l'aide de la vis.  
Assemblez le jointure cylindrique au support mural.

*Secure the wall bracket to the wall by way of the screw. Assemble the cylindrical joint to the wall bracket.*

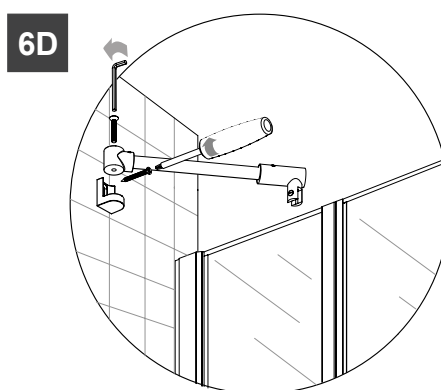

- 6E. Sécurisez les vis de l'attache à verre ainsi que du support mural afin de compléter l'installation.

*Secure the glass fastener and wall bracket screws to complete the installation process.*

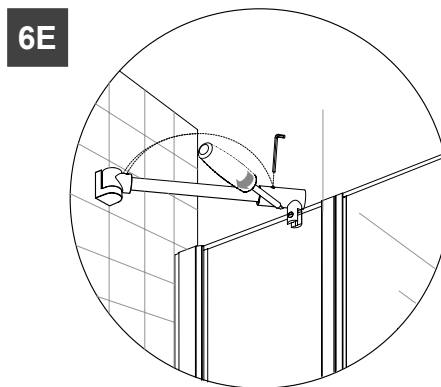

**7** INSTALLEZ LE PANNEAU DE PORTE. / INSTALL THE DOOR PANEL.



IL EST RECOMMANDÉ DE FAIRE  
CETTE ÉTAPE À 2 PERSONNES.  
IT IS BEST TO HAVE 2 PEOPLE  
WORKING ON THIS STEP.

**7A.** Coupez le joint inférieur (#7) tel qu'illustré en pointillé. La lèvre doit dépasser d'environ 3/4".  
*Cut the bottom door gasket (#7) as illustrated. The lip should be about 3/4" longer than the rest.*

**7B.** Déposez à plat le panneau de porte. À l'aide du maillet, insérez le joint inférieur (#7) en-dessous de la porte. La lèvre doit s'orienter vers l'intérieur de la douche.  
*Rest the door panel on a flat surface. With the mallet, insert the bottom door gasket (#7) at the bottom of the door. Make sure the lip faces the bath side.*

**7C.** Installez les 2 blocs niveleurs (#6) sur la partie inférieure du joint.  
*Install the 2 leveling blocks (#6) onto the bottom lip of the gasket.*

**7D.** Déposez la porte debout à côté du panneau fixe (#3). Les trous pour les charnières devraient être alignés.  
*Place the door panel vertically next to the fixed panel (#3). The holes for the hinges should be aligned.*

**7E.** Fixez la deuxième partie de chaque charnière (#5). Le panneau de porte doit être nivelé avant de serrer les vis complètement. Enlevez les blocs niveleurs.  
*Fasten the second part of each hinge (#5). The door panel must be leveled before tightening the hinges completely. Remove the leveling blocks.*

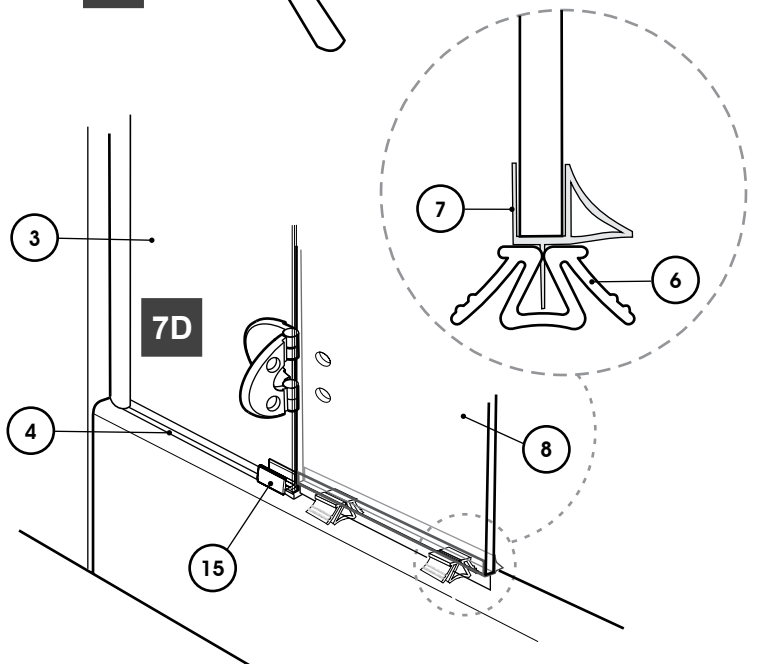
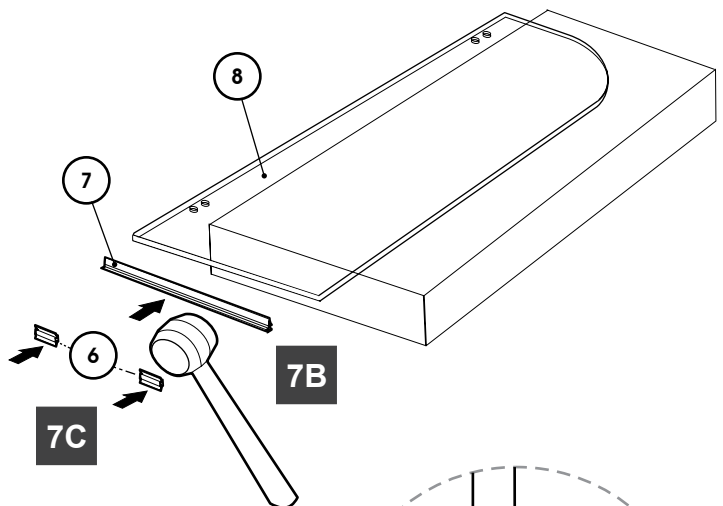
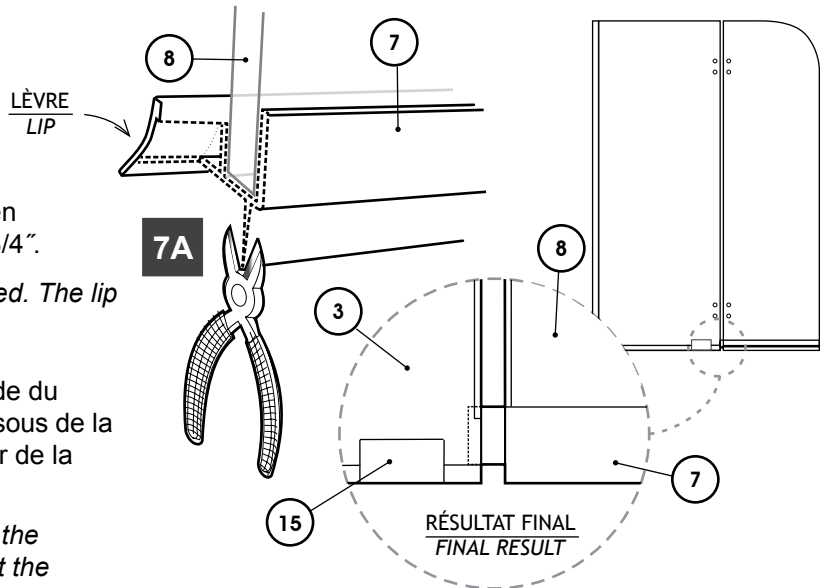

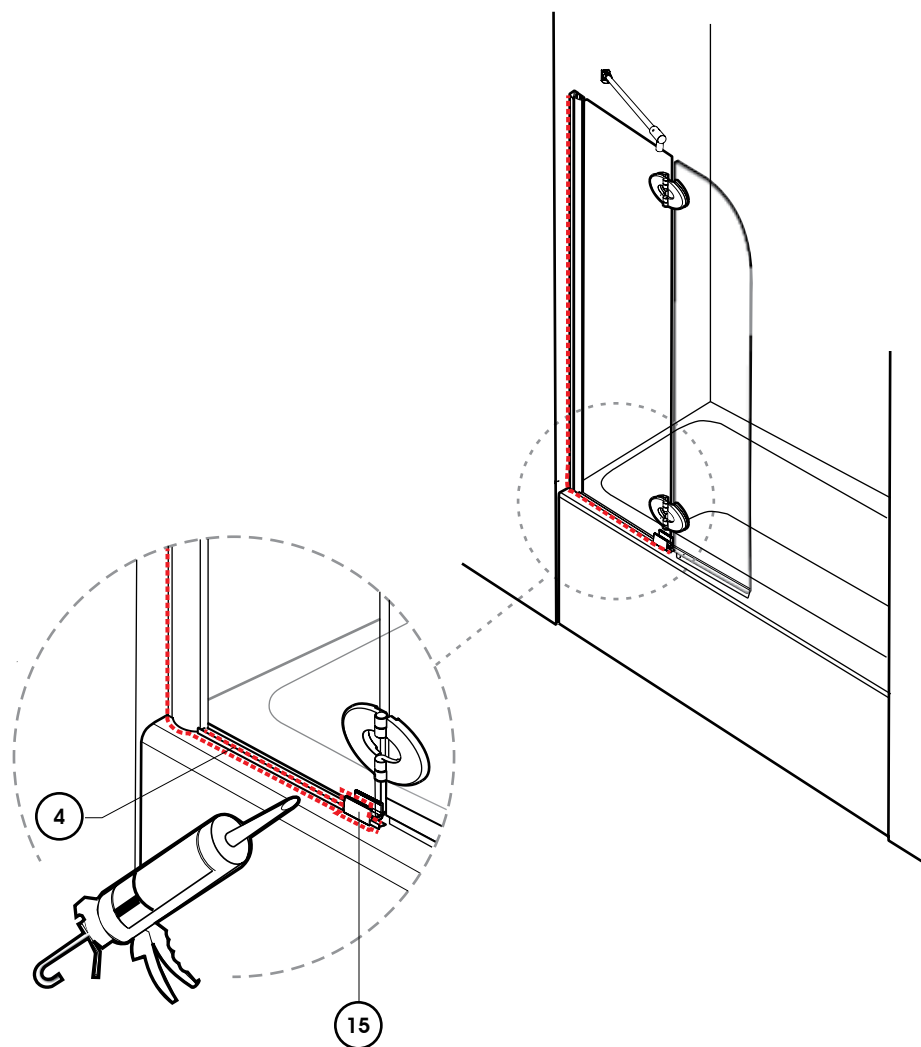
**8** CALFEUTREZ L'EXTÉRIEUR. / SILICONE SEAL THE EXTERIOR.**24** HEURES  
HOURS

8A. Calfeutrez l'extérieur de la douche au long du mur et du seuil en aluminium (#4) et au tour du clip (#15).

*Silicone seal the exterior of the shower along the wall and the aluminum threshold (#4) and around the clip (#15).*